

Installatie-, gebruikers- en onderhoudshandleiding

Gasdrukregelaar RS350S PN16

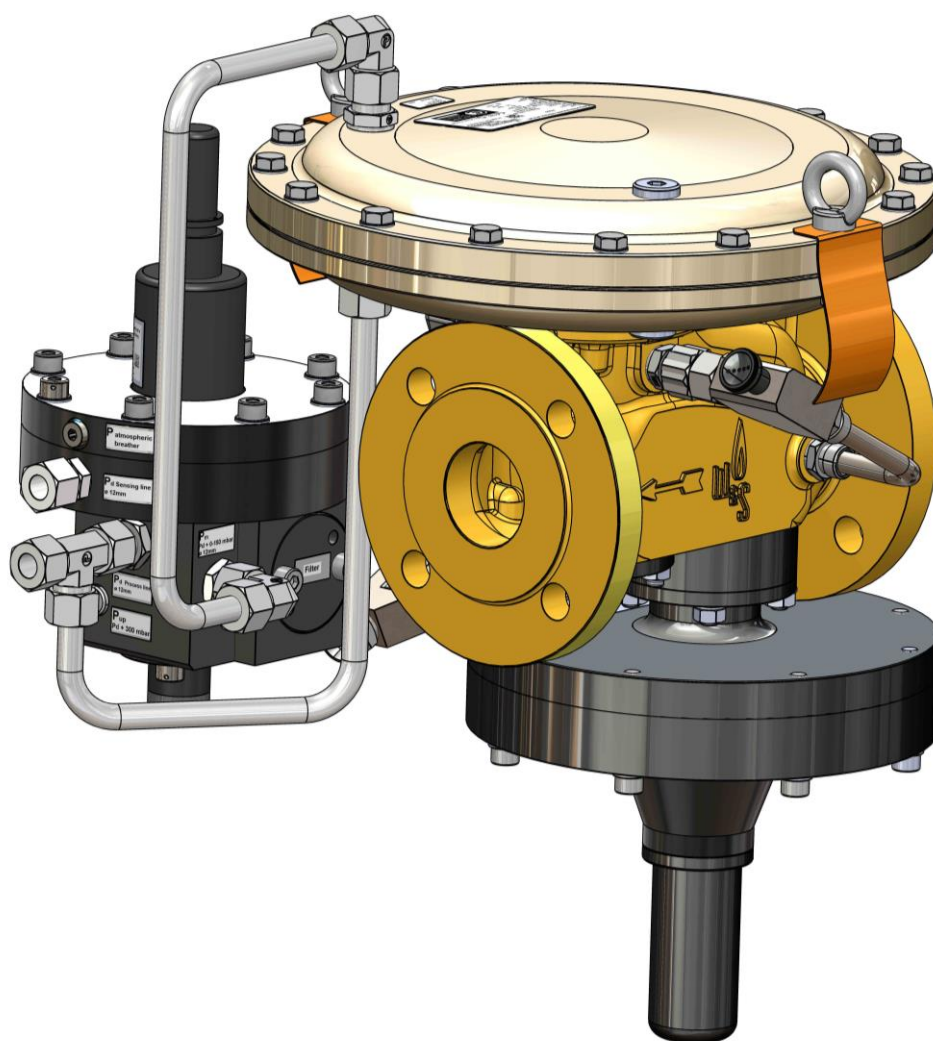

DN50

**Wigersma
& Sikkema**
Since 1921

Installatie-, gebruikers- en onderhoudshandleiding RS350S PN16 DN50

All rights reserved.

Copyright © 2024 Wigersma & Sikkema B.V.

Alle afbeeldingen en beschrijvingen in deze handleiding voor installatie, bediening en onderhoud zijn pas samengesteld na zorgvuldige controle. Desondanks kan de mogelijkheid van fouten niet volledig worden uitgesloten. Daarom kan geen garantie gegeven worden voor de volledigheid of voor de inhoud. Ook kan de handleiding niet worden beschouwd als een garantie ten aanzien van de eigenschappen van het product. Bovendien worden er ook kenmerken beschreven die alleen als optie verkrijgbaar zijn.

Wij behouden ons het recht voor om wijzigingen aan te brengen in het kader van de technische ontwikkeling. Wij zouden zeer dankbaar zijn voor suggesties ter verbetering en kennisgeving van eventuele fouten, enz.

Wat de uitgebreide productaansprakelijkheid betreft, moeten de gegevens en materiaaleigenschappen alleen als richtwaarden worden beschouwd en moeten zij altijd afzonderlijk worden gecontroleerd en zo nodig gecorrigeerd. Dit geldt met name wanneer rekening moet worden gehouden met veiligheidsaspecten.

Verdere ondersteuning kunt u krijgen bij Wigersma & Sikkema B.V. of de distributeur waar het product is gekocht. Het adres vindt u op de achterkant van deze handleiding of informeer bij Wigersma & Sikkema B.V.

Het doorgeven van deze handleiding aan derden en het dupliceren ervan, geheel of gedeeltelijk, zijn alleen toegestaan met schriftelijke toestemming van Wigersma & Sikkema B.V.

Woord vooraf

- In deze handleiding wordt belangrijke informatie verstrekt over het gebruik van RS350S. Lees deze handleiding zorgvuldig.
- In deze handleiding zijn diverse opmerkingen en waarschuwingen met behulp van symbolen gemarkeerd. Lees deze zorgvuldig en neem, indien noodzakelijk, maatregelen.

De gebruikte symbolen hebben de volgende betekenis:



OPMERKING

Suggesties en adviezen om taken gemakkelijker uit te voeren.



LET OP

Een opmerking maakt de gebruiker attent op mogelijke problemen.



WAARSCHUWING

Indien de handeling niet correct wordt uitgevoerd kan er een gevaarlijke situatie ontstaan of kunnen er gegevens of instellingen verloren gaan.



De garantie vervalt indien het hier beschreven product niet correct wordt behandeld, gerepareerd of gewijzigd door onbevoegden of indien er vervangende onderdelen worden gebruikt die geen originele onderdelen van Wigersma & Sikkema B.V. zijn.

Inhoudsopgave

1.	<i>Inleiding</i>	6
1.1.	Gebruiksomstandigheden.....	6
1.2.	Specificaties	6
1.3.	Aanvullende specificaties uitvoering RS350S AF	6
1.4.	Materiaal specificaties	7
1.6.	Regelaar modellen	7
2.	<i>Transport en opslag</i>	8
3.	<i>Leveringsomvang en identificatie</i>	8
3.1.	Identificatie/labels.....	9
3.1.1.	Labels regelaar	9
3.1.2.	Label stuurdrukregelaar.....	10
3.1.3	Label veiligheidsafslagklep.....	10
4.	<i>Montagevoorschriften</i>	11
4.1.	Afmetingen	12
5.	<i>Gebruiksfase</i>	13
5.1.	In gebruik nemen.....	13
5.2.	Uit gebruik nemen	13
5.3.	Instellen en bedienen gasdrukregelaar	14
5.4.	Controleprocedure.....	15
6.	<i>Instellen stuurdrukregelaar</i>	15
6.1.	Voorinstellen	16
6.2.	Nastellen	16
6.3.	Functiecontrole.....	18
6.3.1.	Controle op functioneren	18
6.3.2.	Controle van de sluitdruk.....	18
7.	<i>Onderhoud</i>	19
7.1.	Algemeen	19
7.2.	Controle na onderhoud.....	20
8.	<i>Service en revisie</i>	20
8.1.	Samenstelling regelaar DN50.....	20
8.1.2.	Samenstelling insert	21
8.1.3.	Verwisselen van de insert.....	22
8.2.	Samenstelling stuurdrukregelaar	24
8.2.1	Stuurdrukregelaar modellen	26
8.2.2.	Opbouw stuurdrukregelaar	27
8.2.3.	Regelsectie stuurdrukregelaar.....	27
8.2.3.1.	Hulpdrukregelaar.....	27

Installatie-, gebruikers- en onderhoudshandleiding RS350S PN16 DN50

8.2.4.	Regelsectie hulpdrukregelaar	28
8.2.4.1.	Assembleren regelklep	28
8.2.4.2.	Inbouwen regelklep	28
8.2.4.3.	Uitbouwen regelklep	28
8.2.4.4.	Demontage regelklep	28
8.2.5.	Meetsectie hulpdrukregelaar	29
8.2.5.1.	Assembleren samengesteld membraan	29
8.2.5.2.	Inbouwen meetsectie hulpdrukregelaar	29
8.2.5.3.	Uitbouwen meetsectie hulpdrukregelaar	29
8.2.5.4.	Demontage samengesteld membraan	29
8.2.6.	Toestroomklep	30
8.2.6.1.	Inbouwen toestroomklep	30
8.2.6.2.	Uitbouwen toestroomklep	30
8.2.6.3.	Demontage toestroomzitting	30
8.2.7.	Afstroomklep	31
8.2.7.1.	Assemblage afstroomklep	31
8.2.7.2.	Inbouwen afstroomklep	31
8.2.7.3.	Uitbouwen afstroomklep	31
8.2.7.4.	Demontage afstroomklep	31
8.2.8.	Meetsectie stuurdrukregelaar	32
8.2.8.1.	Montage meetsectie stuurdrukregelaar	32
8.2.8.2.	Demontage meetsectie stuurdrukregelaar	32
8.3.	Samenstelling veiligheidsafslagklep	35
8.3.1.	Opbouw veiligheidsafslagklep	35
8.3.2.	Montage membraan LD/MD	36
8.3.3.	Montage LD/MD modellen	36
8.3.4.	Demontage LD/MD modellen	36
8.3.5.	Demontage membraan LD/MD	36
8.3.6.	Montage membraan HD	37
8.3.7.	Montage HD model	37
8.3.8.	Demontage HD model	37
8.3.9.	Demontage membraan HD	37
8.3.10.	Instellen	38
8.4.	Samenstelling veiligheidsafslagklep LD/MD/HD model	39
8.4.1.	DN50 LD model	39
8.4.2.	Ontluchtingsventiel DN50 LD model	40
8.4.3.	DN50 MD model	41
8.4.3.	DN50 HD model	38
9.	Eindcontrole RS350S na revisie	41
9.1.	Algemeen	41

Installatie-, gebruikers- en onderhoudshandleiding RS350S PN16 DN50

9.2.	Inwendige lek controle Veiligheidsafslagklep (VAK)	42
9.3.	Inwendige lek controle regelaar	42
9.4.	Inwendige lek controle stuurdrukregelaar	42
9.5.	Uitwendige lek controle regelaar	43
9.6.	Controle maximum drukbeveiliging veiligheidsafslagklep	43
9.6.1.	Algemeen:	43
9.6.2.	Procedure:	43
9.7.	Controle minimum drukbeveiliging veiligheidsafslagklep	44
9.8.	Controle sluitdruk waarde regelaar	44
9.9.	Controle geregelde uitlaatdruk waarde regelaar	44
10.	Storing analyse	45
11.	Bepaling van de capaciteit	47
11.1.	Capaciteits berekening	47
11.2.	Tabel capaciteit RS350S	48
11.3.	Verband tussen de klepslag en de K_G -waarde	49
11.4.	Statische regeling	50
11.5.	Dynamische regeling bij $p_d = 100$ mbar	50
11.6.	Uitlaatvolume RS350S AF	51
11.6.1	Controle op overdimensionering	51
12.	Verklarende afkortingenlijst	52
13.	Verklarende woordenlijst	53

1. Inleiding

1.1. Gebruiksomstandigheden

- Drukbereik inlaatdruk 0,5 tot 16 bar.
- Drukbereik uitlaatdruk van 0,02 tot 6,4 bar.
- Minimumdrukverschil inlaat- en uitlaatdruk 0,5 bar*.
- Omgevingstemperatuur –20 tot +60 °C.
- Opslagtemperatuur –30 tot +60 °C.
- Geschikt voor buitenopstelling.
- Doorstoomcoëfficiënt K_G van 185 tot 1250.

* Drukverschillen tot minimaal 0,2 bar zijn toegestaan, maar geven een afwijking van de standaardwaarden zoals in 1.2 Specificaties staan vermeld. Bij afwijking van de genoemde standaard drukverschillen dient vooraf overleg met Wigersma & Sikkema plaats te vinden.

1.2. Specificaties

Standaardwaarden	$P_d \geq$ 50 mbar	$P_d <$ 50 mbar	
Nauwkeurigheidsklasse AC (EN 334)	2,5	5	%
Sluitdrukklasse SG (EN 334)	5	10	%
Hysterese	< 0,4	< 1	%
Sluitdrukgebiedklasse SZ	< 1	< 1	%
Verloop uitlaatdruk bij inlaatdrukvariatie van 16 bar naar 1,5 bar bij Q_{max}	+ 0,5	+ 1	%
Starttijd vanuit nulverbruik	< 0,2	< 0,2	s
Opentijd van 0-100 % klepslag	< 2	< 2	s
Sluittijd van 100-0 % klepslag	< 1	< 1	s
Overshoot bij klepslag van 100-0 % binnen sluittijd	< 10	< 20	%
Undershoot bij klepslag van 0-100 % binnen opentijd	< 10	< 20	%
Gassnelheid in uitlaatflens	< 150	< 150	m/s
AG overdruk veiligheidsafslagklep	2,5	10	%
AG onderdruk veiligheidsafslagklep	10	20	%

1.3. Aanvullende specificaties uitvoering RS350S AF

De RS350S is door zijn uitstekende dynamische eigenschappen universeel toepasbaar voor zowel distributie als aflevering van aardgas. Het type RS350S AF is speciaal ontworpen voor de toepassing in afleveringsstations waarbij minimale overshoot en dynamische sluitdruk vereist is. Voor afwijkende AC en SG, zie tabel paragraaf 1.6.

Standaardwaarden	$P_d \geq$ 50 mbar	$P_d <$ 50 mbar	
Sluittijd van 100-0 % klepslag	< 0,5	< 0,5	s
Overshoot bij klepslag van 100-0 % binnen sluittijd	< 10	< 10	%

Om correcte werking bij een snelle verandering van de hoeveelheid gas die door de regelaar stroomt (Q) te waarborgen, dient rekening gehouden te worden met het dynamische regelgedrag van de regelaar. Dit dynamische gedrag staat nauwkeurig beschreven in paragraaf 11.5.

Als algemene richtlijn kan aangehouden worden dat de sluittijd van een afsluitklep in het uitlaatgedeelte langer dient te zijn dan de sluittijd van de regelaar. Ook geldt dat hoe meer volume er achter de regelaar beschikbaar is, hoe minder de overshoot zal zijn (zie ook paragraaf 11.6). Neem bij twijfel contact op met Wigersma & Sikkema B.V. of de leverancier van de afsluitklep.

1.4. Materiaal specificaties

Regelaar	
Huis	Nodulair gietijzer EN-GJS400-15
Membraanhuis	Staal, verzinkt
Klep as	RVS
Lagering klep as	Kunststofcompound, alleen geschikt voor ongesmeerd gebruik
Klepbeleg	Rubber NBR
Membranen	Rubber NBR
Oppervlaktebehandeling huis	40 µm Epoxyprimer met 40 µm aflaklaag
Flensaansluiting	Volgens EN 1092
Stuurdrukregelaar	
Ingebouwd filterelement	RVS-filtergas, 10 µm
Hulpdrukregelaar	Geïntegreerd
Lagering	Kunststofcompound, alleen geschikt voor ongesmeerd gebruik
Klepmateriaal	Rubber NBR
Afdichtingen	Rubber NBR
Huis	Aluminium, EN AW-6082 T6 / EN AW-6026 T6
Oppervlaktebehandeling	Geanodiseerd, 20 µm volgens MIL8625 type II
Bevestigingsmateriaal leidingset	RVS

Veiligheidsafslagklep	
Huis veiligheidsafslagklep	Aluminium, EN AW-6026 T6 / EN AW-6082 T6
Klepbeleg	Rubber NBR
Membranen	Rubber NBR
Veiligheidsafslagklep (aangebouwd)	Volgens DIN3381, optioneel met beveiliging voor minimumdruk
Oppervlaktebehandeling huis	Geanodiseerd, 20 µm volgens MIL8625 type II

1.6. Regelaar modellen

Aansluitdiameter	Diameter klep	K _G -waarde Aardgas	Bouwlengte preferent EN334	Bouwlengte alternatief EN334
DN	mm	sm ³ /h.bar	mm (± 2 mm)	mm (± 2 mm)
50	17,5	185	254**	230
	22,5	440		
	27,5	640		
	37,5	1000		
	42,5	1250		

** met opvulling

2. Transport en opslag

Om beschadiging van de gasdrukregelaar tijdens transport en opslag te voorkomen dienen de onderstaande punten zorgvuldig nageleefd te worden:



- De gasdrukregelaar moet in de originele verpakking getransporteerd en opgeslagen worden.
- Transport en opslagtemperatuur -30 tot + 60 °C.
- Impulsbelastingen (schokken) dienen voorkomen te worden.
- De beschermstickers en doppen dienen pas verwijderd te worden tijdens de montage van de gasdrukregelaar in het gasdrukregelstation om te voorkomen dat er vuil in de gasdrukregelaar komt
- De gasdrukregelaar moet gehesen worden aan de hijsogen. Het is niet toegestaan dat het gehele gasdrukregelstation gehesen wordt d.m.v. deze hijsogen.
- Hijsogen verwijderen en vervangen door de meegeleverde bouten na montage

3. Leveringsomvang en identificatie

Een standaardlevering van een gasdrukregelaar type RS350S bevat de volgende componenten:

- Gasdrukregelaar.
- Gebruiksaanwijzing met blokkeerpen (insert) en 2 M8 bouten met sluitringen.
- Keuringrapport 3.1.

Sleutel t.b.v. het instellen van de veiligheidsafslagklep (artikelnr.: W90155) is op verzoek leverbaar, neem hiervoor contact op met Wigersma & Sikkema B.V.

3.1. Identificatie/labels

Op de drie hoofdonderdelen van de gasdrukregelaar zijn identificatie labels aangebracht. Figuur 1 geeft de positie van de labels aan.

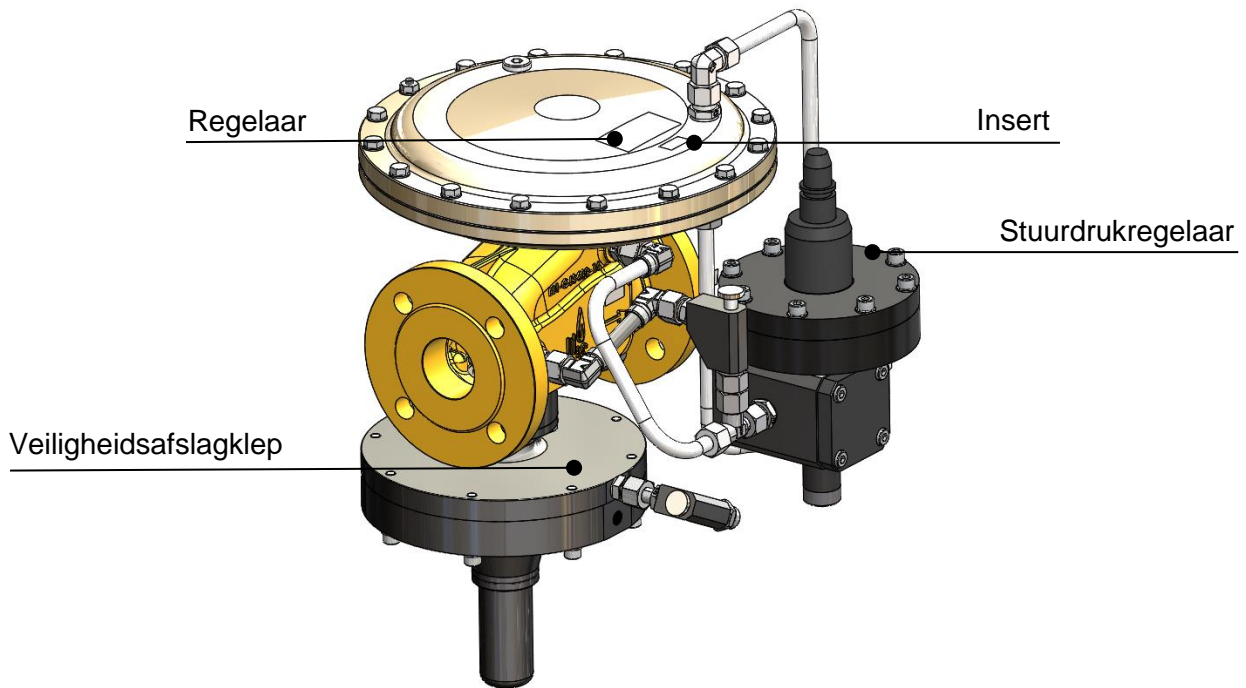

Figuur 1

3.1.1. Labels regelaar

Weergave is informatief.

Regelaar algemeen

GAS PRESSURE REGULATOR	
Type	R350
Reg. No	
Year	
T. Range	Class 2 (-20/+60 °C)
Medium	CNG (CH4)
Failure mode	Fail close
Flange rating	PN16
Standard	EN 334
Type	IS
PS	16 bar
P _{umax}	bar
DN	50 mm

NL-6983 BP 4 Doesburg

0085
0344

II 2G IIC T4 Gb

EU REP
Certification Company
Wijkersloot 22 • 1227 AA Almere (NL)
071 52 96 89 82
info@certification-company.com

Model	regelaar benaming
T.Range	temperatuur bereik, waarbinnen de regelaar toegepast mag worden
PS	toelaatbare druk
P _{umax}	maximale inlaatdruk waarop de nog binnen de specificaties gefunctioneerd wordt.
DN	nominale diameter

Insert aanduiding op regelaar

R350 INSERT
Serial nr.
Kg
Valve Ø mm

Kg	doorstroomcoëfficiënt
Valve Ø	klepdiameter



Installatie-, gebruikers- en onderhoudshandleiding RS350S PN16 DN50

Insert specifiek (label intern op de insert)

R350 Insert						
Articlecode KG				NL-6983 BP 4		
Serialnr. Valve Ø	mm					



KG doorstroomcoëfficiënt
Valve Ø klepdiameter

3.1.2. Label stuurdrukregelaar

PILOT							NL-6983 BP 4 Doesburg
Type 350S							
Serial. No							
Year							
T. Range Class 2 (-20/+60 °C)							
PS 16 bar		AC	%				
P_{umax} bar		SG	%				
P_{up} 300 mbar (rel. to Pd)		W_{ds}	mbar				
P_m 0-150 mbar (rel. to Pd)		W_d	mbar				

Type model stuurdrukregelaar
 T.Range temperatuur bereik, waarbinnen de stuurdrukregelaar dient te functioneren
 PS toelaatbare druk
 P_{umax} maximale inlaatdruk waarop de nog binnen de specificaties gefunctioneerd wordt.
 P_{up} hulpdruk, ten opzichte van uitlaatdruk Pd
 P_m motorisatiedruk
 AC nauwkeurigheidsklasse
 SG sluitdrukklasse
 W_{ds} instelbereik uitlaatdruk bij huidige instelveer
 W_d instelbereik uitlaatdruk met wisseling van de instelveer

3.1.3 Label veiligheidsafslagklep

SAFETY SHUT-OFF DEVICE						NL-6983 BP 4 Doesburg
Functional Class						
SSD type IS						
Year				A_{Go}	%	
T. Range Class 2 (-20/+60 °C)				A_{Gu}	%	
Medium CNG (CH4)				W_{Do}	mbar	
Valve seat Ø 43,5 mm				W_{Du}	mbar	
PS 16 bar		W_{dso}	mbar			
P_{umax} bar		W_{dsu}	mbar			
Standard EN 14382						

Serialnr.	
Type	
DN	

Functional Class er wordt onderscheid gemaakt tussen Functional class “A” en “B”
Functional Class A: veiligheidsafslagklep die sluit wanneer er schade aan het membraan is opgetreden of wanneer de uitlaatdruk wegvalt, en kan alleen manueel heropend kunnen worden
Functional Class B: veiligheidsafslagklep sluit **niet** wanneer er schade aan het membraan is opgetreden of wanneer de uitlaatdruk wegvalt.
 T.Range temperatuur bereik, waarbinnen de veiligheidsafslagklep dient te functioneren
 PS toelaatbare druk
 P_{umax} maximale inlaatdruk waarop de nog binnen de specificaties gefunctioneerd wordt.
 A_{Gu} nauwkeurigheidsklasse onderdruk
 W_{Do} instelbereik overdruk met wisseling van instelveer
 W_{Du} instelling onderdruk met wisseling instelveer
 A_{Go} nauwkeurigheidsklasse overdruk
 W_{dso} instelbereik overdruk bij huidige instelveer
 W_{dsu} instelling onderdruk bij huidige instelveer

4. Montagevoorschriften

Voordat de gasdrukregelaar gemonteerd wordt, moeten de onderstaande punten zorgvuldig nageleefd worden:



- Controleer de gasdrukregelaar op beschadigingen door transport of opslag.
- Controleer of de geleverde gasdrukregelaar geschikt is voor de toepassing. Let hierbij vooral op medium en druk- en temperatuurbereik (zie paragraaf 1.1).
- De stromingsrichting van het gas wordt aangeduid door de pijl op het huis.
- Voorkom tijdens de montage overmatige spanningen op de gasdrukregelaar
- Voorkom tijdens de montage impulsbelastingen (schokken b.v. door hamer).
- Ademopeningen aangeduid met "p atmospheric breather" dienen horizontaal geplaatst te worden en voorkom het indringen van vuil en vocht.
- Verwijder direct na montage de hijsogen en vervang deze door de bijgeleverde bouten, zodat deze hijsogen niet gebruikt kunnen worden voor het hijsen van het gehele station.
- De gasdrukregelaar is ontworpen om toegepast te worden in gasdrukregelstations die ontworpen zijn volgens de NEN 1059.

De gasdrukregelaar is behandeld tegen corrosie en behoeft geen verdere oppervlaktebehandeling. Eventuele beschadigingen moeten zorgvuldig hersteld worden.

De stuurdrukregelaar kan zowel links als rechts van de gasdrukregelaar gemonteerd worden. Dit dient bij het bestellen van de gasdrukregelaar opgegeven te worden. Eventuele andere posities zijn in overleg met Wigersma & Sikkema leverbaar.



- Het verplaatsen van de stuurdrukregelaar door niet vakbekwaam personeel kan de werking van de regelaar nadelig beïnvloeden i.v.m. de aanwezigheid van restricties
- Door het verplaatsen van de stuurdrukregelaar kan het voorkomen dat de stuurdrukregelaar opnieuw ingesteld moet worden.
- Men dient alert te zijn dat de bij elkaar behorende stuurdrukregelaar en regelaar niet verwisseld worden met een andere set. (te controleren aan de hand van de registratienummers welke ook op het testrapport vermeld zijn).
- Zowel de koppelingen en de restricties van de regelaar alsmede van de stuurdrukregelaar maken deel uit van het ontwerp en mogen daarom niet verwijderd, verplaatst of uitgewisseld worden.

De gasdrukregelaar moet aangesloten worden zoals aangegeven in onderstaande figuur 2.

De diameters van de leidingen moeten overeenkomen met de aanduidingen op de labels van de gasdrukregelaar. De meetleiding van de stuurdrukregelaar mag niet langer dan 4 meter zijn.

De leidingen dienen zo geplaatst te worden dat eventueel condensaat niet in de gasdrukregelaar kan stromen. Obstakels in de uitvoerleiding, gepositioneerd nabij de regelaar, kunnen het gedrag van de regelaar beïnvloeden. Zie NEN 1059 voor voorschriften meetpunten.

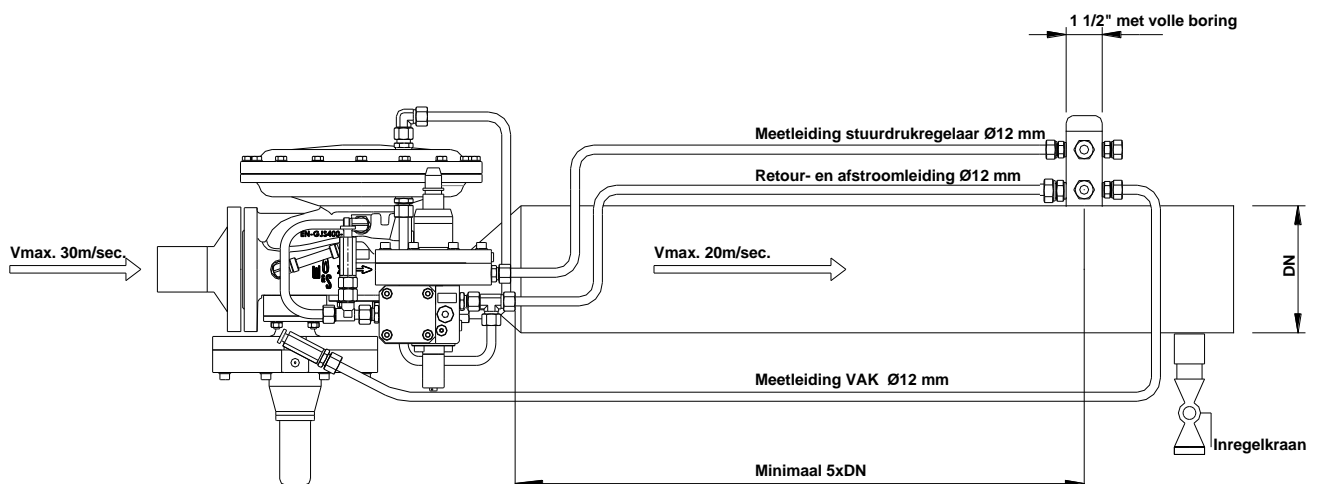

Vmax. uitlaat bij lage druk bij voorkeur 10m/sec.

Figuur 2

4.1. Afmetingen

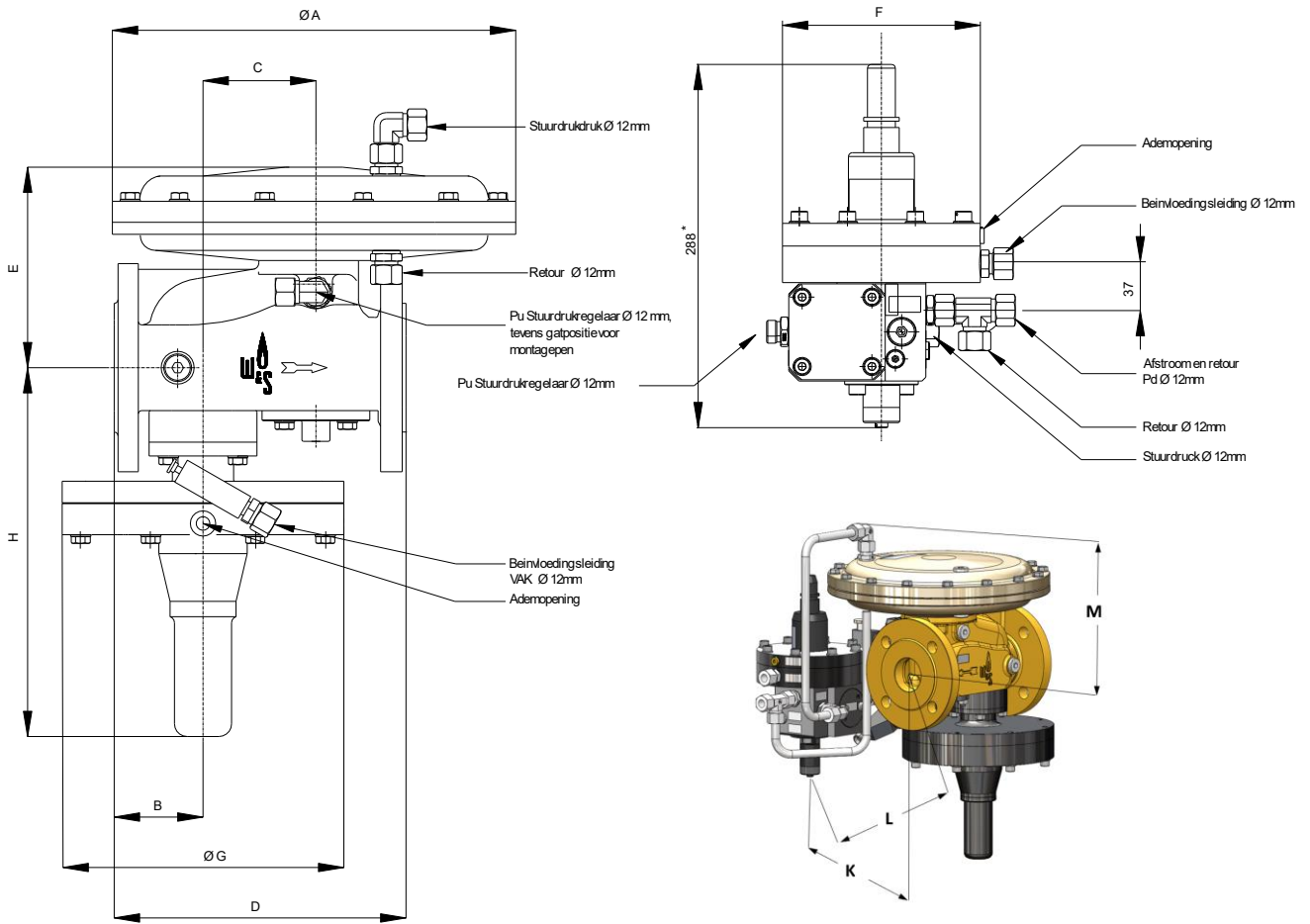

Figuur 3

) De maximale hoogte maat van 288 van de stuurkop is een maat die over de verschillende jaargangen verschillende afmetingen kent.

Samengevat was de eerste maat:

1. 297 mm (2019 vrijgegeven).
2. 271 mm (medio 2021 vrijgegeven).
3. 288 mm (2023 vrijgegeven).

Onder de veiligheidsafslagklep dient een vrije ruimte van ongeveer 55 mm aanwezig te zijn om de kap van de veiligheidsafslagklep te kunnen verwijderen.

Op verzoek is een 3D model in Step format te verkrijgen.

Type huis	Uitlaatdruk (bar)	Stuurdruk regelaar	VAK	A mm Ø	B mm	C mm	D mm	E mm	F mm	G mm Ø	H mm	K mm	L mm	M mm
DN50	0 - 0,1	P400	LD	325	70	89	230	166	Ø156	222	287	165	27	217
	0,1 - 0,4	P400	MD	325	70	89	230	166	Ø156	162	287	165	27	217
	0,4 - 1,6	P1600	MD/HD	325	70	89	230	166	Ø128	162	315	165	27	217
	1,6 - 6,4	P6400	HD	325	70	89	230	166	Ø136	162	315	165	27	217

Tolerantie maten K L M = ± 3mm, overige ± 1mm

Gewichtsindicatie: ca. 37 kg

Regelaar lengtemaat D met vulring: 254mm (voorkeursmaat EN334)

5. Gebruiksfasen

Tijdens het in gebruik zijn van de gasdrukregelaar moeten de onderstaande punten zorgvuldig nageleefd worden:

- De gasdrukregelaar mag alleen gebruikt worden binnen het opgegeven druk- en temperatuurbereik (zie paragraaf 1.1).
- Tref maatregelen die voorkomen dat bij eventuele calamiteiten de gasdrukregelaar buiten zijn opgegeven werkgebied komt;
- Tijdens het in gebruik zijn mag er geen reparatie of onderhoud aan de gasdrukregelaar plaatsvinden. Het verwijderen of vervangen van onderdelen kan ernstig letsel veroorzaken.
- Vervang onderdelen alleen door originele Wigersma & Sikkema onderdelen.



5.1. In gebruik nemen



Bij het uitvoeren van de volgende stap komt er gas vrij.
Neem de juiste maatregelen om gevaarlijke situaties te voorkomen.

De gasdrukregelaar mag in gebruik genomen worden, als aan de volgende punten voldaan is:

- Controleer of de ingestelde drukwaarden P_d overeenkomen met het ontwerp van het gasdrukregelstation. Zie controlerapport, welke is meegeleverd met de regelaar.
- De uitlaatzijde dient drukloos te zijn
- De uitlaatafsluiter dient gesloten te zijn
- Open de inlaatafsluiter (drukopbouw) langzaam

Als de inlaatdruk P_u aanwezig is dan de uitlaatdruk P_d rustig opvoeren, dit kan door middel van het bedienen van het drukvereffeningventiel op het huis van de gasdrukregelaar. Hierbij wordt langzaam het drukverschil over de veiligheidsafslagklep opgeheven (zie figuur 4, item D). Tijdens het vereffenen van de druk, zal P_d rustig oplopen tot de ingestelde waarde. Vervolgens kan de veiligheidsafslagklep worden gereset. De gasdrukregelaar zal gaan leveren, als de inregelkraan (zie figuur 2) geopend wordt.



Deze volgorde is zeer belangrijk!

Eerst druk in inlaatgedeelte opvoeren, daarna druk in uitlaatgedeelte aanbrengen.
Dit om vervorming van de membraanschotel te voorkomen.

5.2. Uit gebruik nemen

Doorloop de volgende stappen bij het uit gebruik te nemen van de gasdrukregelaar

- Sluit de inlaatafsluiter;
- Sluit de uitlaatafsluiter;
- Maak de gasdrukregelaar drukloos door de inregelkraan langzaam te openen.



Deze volgorde is zeer belangrijk!

Eerst het uitlaatgedeelte drukloos maken, en pas daarna mag het inlaatgedeelte drukloos gemaakt worden. Dit om vervorming van de membraanschotel te voorkomen.

5.3. Instellen en bedienen gasdrukregelaar

In het schematische figuur 4 zijn de posities van de bedieningsorganen aangegeven waarmee de gasdrukregelaar ingesteld of bediend kan worden.

Af fabriek is de gasdrukregelaar ingesteld zoals op het controlerapport en typelabels aangegeven is.

- A Instellen geregelde uitlaatdruk P_d .
- B Instellen aanspreekdruk van de maximum drukbeveiliging van de veiligheidsafslagklep.
- C Veer aanspreekdruk van de minimum drukbeveiliging van de veiligheidsafslagklep (indien aanwezig) is niet instelbaar.
- D Drukknop voor de drukvereffening over de veiligheidsafslagklep.
- E Knop van veiligheidsafslagklep voor het resetten veiligheidsafslagklep.
- F Instelpunt stuurdrukregelaar, af fabriek is deze correct ingesteld en behoeft normaliter geen nastelling (zie ook hoofdstuk 6).

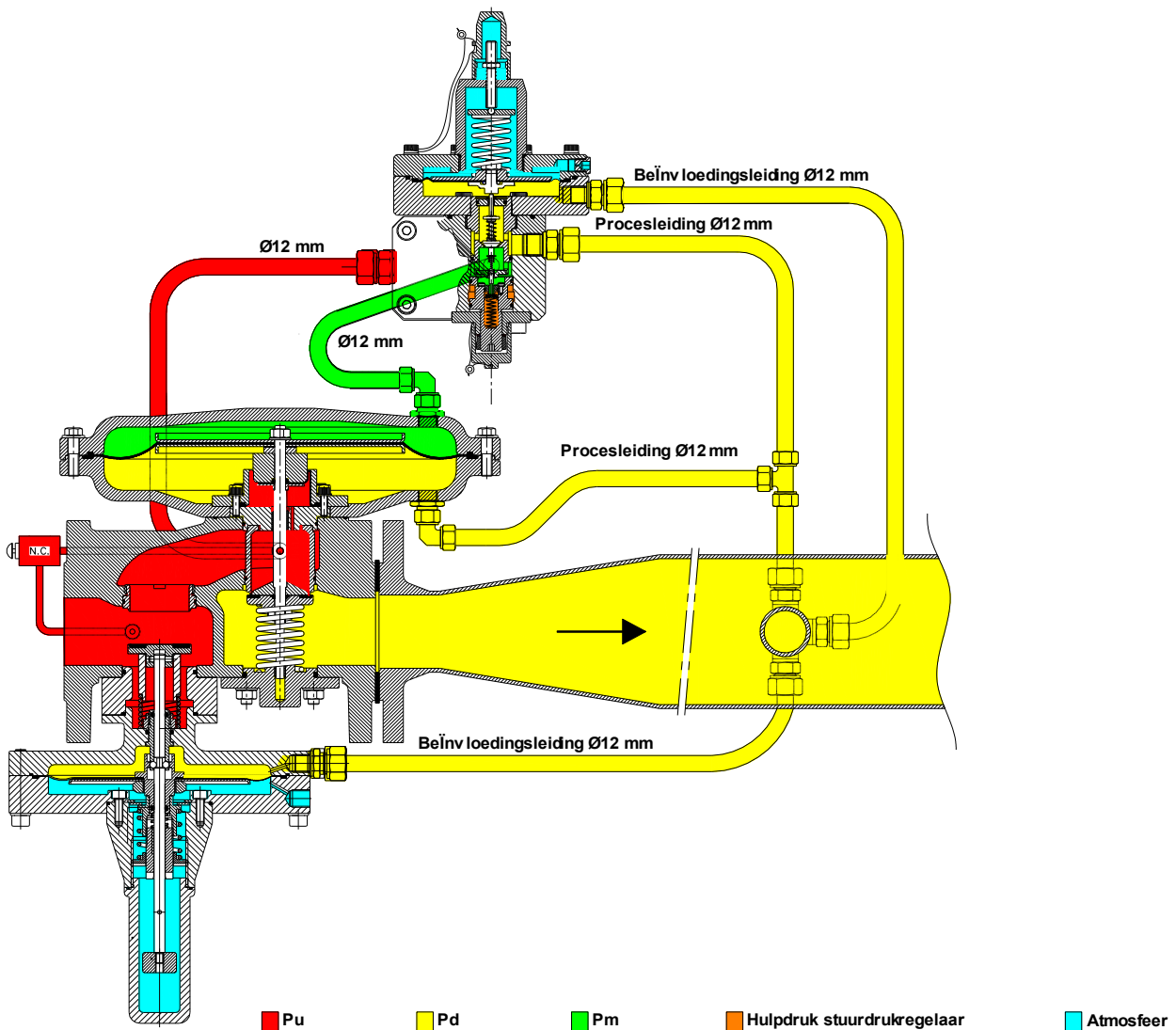

Figuur 4

5.4. Controleprocedure

Tijdens het in gebruik zijn kan de gasdrukregelaar (zonder uit bedrijf te worden genomen) op de onderstaande punten gecontroleerd worden:

- Controle op uitwendige lekkage van een onder druk staande gasdrukregelaar. Door middel van lekzoekvloeistof of een meting kan een lektest uitgevoerd worden.
- Vergelijken van de geregelde waarde met de ingestelde waarde. Registreer door middel van een digitale manometer P_{dmin} en P_{dmax} gedurende 1 minuut. Het gemiddelde is de ingestelde waarde.
- Visuele inspectie van de ademopeningen.

6. Instellen stuurdrukregelaar

Het instellen van de stuurdrukregelaar van de RS350S regelaar dient **alleen** te gebeuren als de stuurdrukregelaar ontregeld is (bijvoorbeeld ten gevolge van demontage).

Het instellen gebeurt in 3 stappen:

1. Voorinstellen (regelaar is uit bedrijf)
2. Nastellen (regelaar is in bedrijf)
3. Functiecontrole

In- en uit bedrijf nemen gasdrukregelaar (zie hoofdstuk 5).

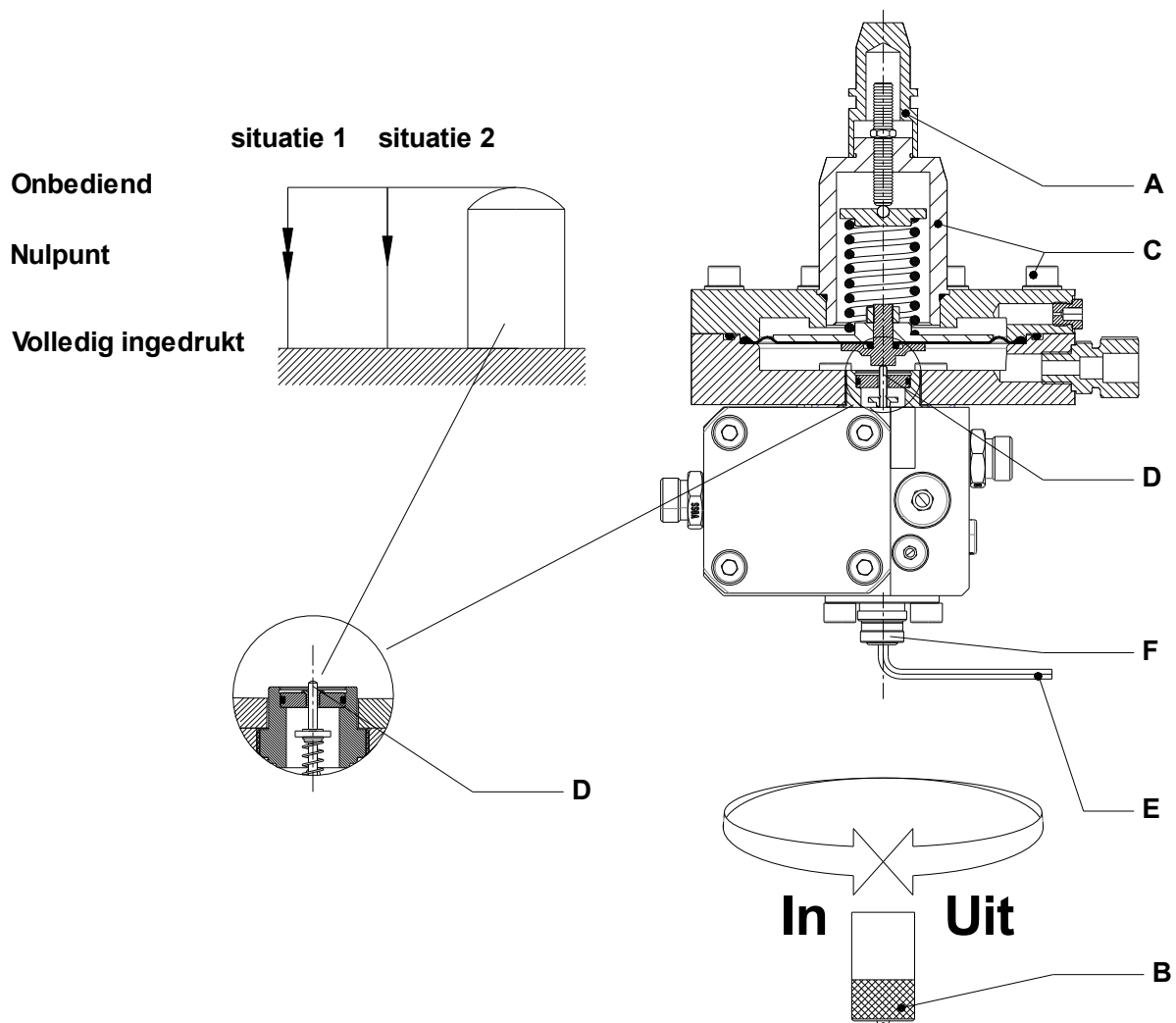

Figuur 5

6.1. Voorinstellen

De voorinstelling van de stuurdrukregelaar (zie links schematisch figuur 5) bestaat uit het in het nulpunt stellen van de stuurdrukregelaar (door middel van item D).

Deze handelingen kunnen ook uitgevoerd worden als de stuurdrukregelaar gescheiden is van de regelaar.

Werkwijze:

Verwijder de verzegelkappen (A) en (B). Draai de instelling van de uitlaatdruk (C) er geheel uit. Draai de bouten (C) los, verwijder de membraanbehuizing. Let op: verwijder het membraan voorzichtig (de afdichtrand kan enigszins plakken). Nu is in het midden een pen (D) duidelijk zichtbaar, deze pen is vergroot getekend. Draai met inbussleutel 4 mm (E) toestroom (F) **uit** tot deze blokkeert. Draai toestroom (F) 2½ omwenteling in. Draai met de hand de borgmoer enigszins vast. Bedien pen (D) met de vinger. In het midden van de slag zijn duidelijk twee “tikken” (krachtovergangen) voelbaar (situatie 1). Draai toestroom (F) nu heel langzaam uit terwijl pen (D) met de vinger tussen de twee “tikken” wordt bewogen. Tijdens het draaien (binnen ¼ slag) zullen deze “tikken” dichterbij elkaar gaan liggen.

Draai door tot de twee “tikken” één “tik” is geworden (situatie 2). De stuurdrukregelaar is nu vooringesteld op het nulpunt. Zet de borgmoer, met de hand, nogmaals vast.

Monteer het membraan, monteer de membraanbehuizing en zet de bouten (C) vast (15 Nm) en plaats de instelling van de uitlaatdruk (C).

Regelaars met een Pd groter dan 400 mbar kunnen normaal gesproken zonder nastellen in bedrijf genomen worden.

Controleer de werking zoals aangegeven in paragraaf 6.3.

Als Pd kleiner is dan 400 mbar, kan het zijn dat de stuurdrukregelaar nagesteld moet worden voor optimale prestaties.

6.2. Nastellen

Sluit de uitlaatafsluiter. Neem de gasdrukregelaar vervolgens in bedrijf (zie hoofdstuk 5). In tegenstelling tot andere gasdrukregelaars kent de stuurdrukregelaar van de RS350S gasdrukregelaar slechts **één** instelling waarbij de regeling optimaal is. Deze instelling ligt binnen een gebied van ongeveer een kwartslag ten opzichte van het nulpunt. Wordt tijdens het nastellen in dit gebied geen goede regeling verkregen, dan wijst dat op een mogelijk probleem elders in de gasdrukregelaar (zie paragraaf 6.3. en hoofdstuk 10).

Werkwijze:

Open de inregelkraan zodanig (b.v. ongeveer 1/8 slag) zodat de gasdrukregelaar weinig levert. Stel de uitlaatdruk ongeveer af op de gewenste waarde Pd. Beoordeel de druk op de wijzermanometer van de installatie. Als de druk periodiek varieert met een periodetijd van 0,1 tot 0,5 s (frequentie 2 tot 10 Hz) dan dient de stand van de inregelkraan iets gewijzigd te worden totdat de periodetijd groter is dan 0,5 s. Bij een regelaar met een uitlaatdruk van lager dan 50 mbar, welke structureel blijft pendelen c.q. zaagtanden), kan het nodig zijn om de gasdrukregelaar iets te dempen door een 5 mm inbussleutel **tijdelijk** in de ademopening van de stuurdrukregelaar te steken.

Draai instelorgaan (F) een kwartslag in (borgmoer dient vast te blijven), de uitlaatdruk wordt geregeld volgens curve 1 in figuur 6. Draai instelorgaan (F) zeer langzaam uit (maximaal een halve slag): de amplitude (top-top waarde) neemt af, de frequentie neemt af volgens curve 2 in figuur 6, draai door tot de regeling stabiel wordt volgens curve 3 in figuur 6. Let op: de laatste afstel verdraaiing dient altijd in de uit-richting plaats te vinden. Plaats na afstellen de verzegelkap (B).



De laatste afstel verdraaiing dient altijd in de uit-richting plaats te vinden. Plaats na afstellen de verzegelkap (B).

Installatie-, gebruikers- en onderhoudshandleiding RS350S PN16 DN50

Stel de uitlaatdruk af op de gewenste waarde (met bijvoorbeeld een digitale manometer):

Pd > 50 mbar: instellen op gewenste waarde + 2,5% (AC2,5)

Pd < 50 mbar: instellen op gewenste waarde + 5% (AC5)

De regelaar zal bij 50% belasting de uitlaatdruk regelen met een waarde overeenkomstig met de gewenste waarde.

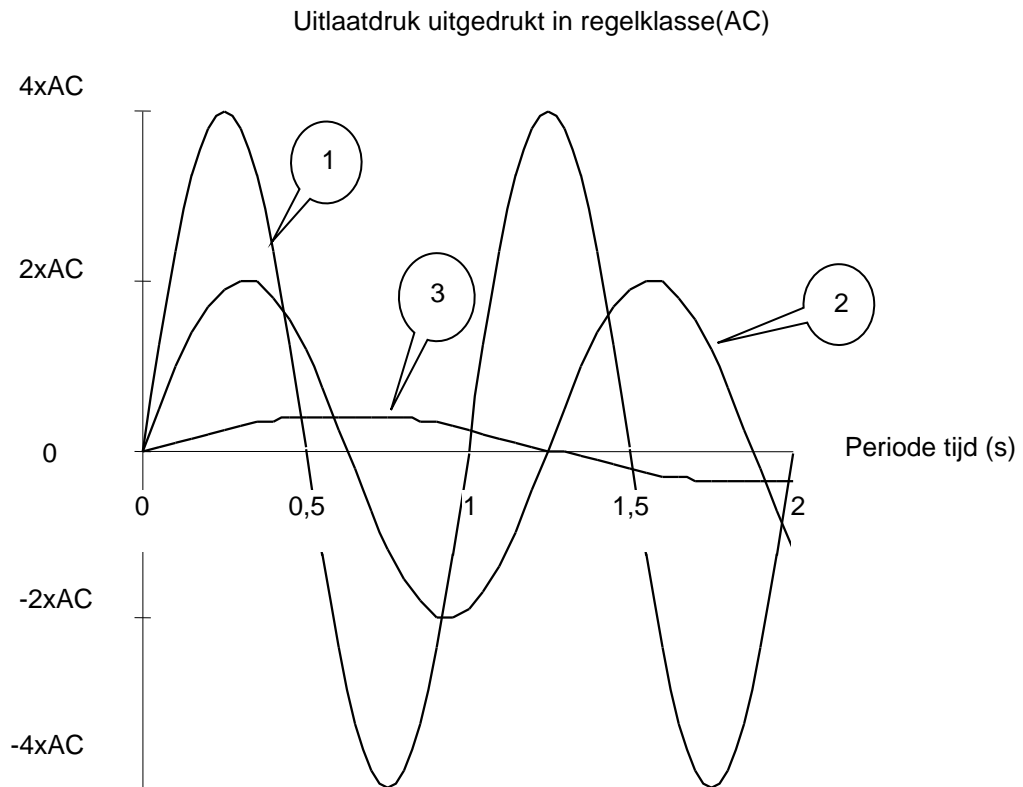

Figuur 6

In figuur 6 wordt het proces van instellen van een regelaar grafisch weer gegeven. De aangegeven tijden zijn afhankelijk van het model RS350S gasdrukregelaar, de inlaatdruk en de uitlaatdruk. De spreiding van de weergegeven tijden zijn:

Situatie 1	periodetijd tussen de 0,5 en 1 s
Situatie 2	overgang van situatie 1 naar 3
Situatie 3	periodetijd groter dan 10 s

Wanneer naar de stabiele regeling wordt gedraaid, is bij regelaars met Pd < 100 mbar duidelijk te zien, dat wanneer een stabiele regeling wordt bereikt, de geregelde uitlaatdruk iets afneemt.

Als de instelling op het punt gezet wordt waarbij de uitlaatdruk net niet afneemt, dan is de sluitdruk minimaal en de sluitsnelheid maximaal. Let op: de laatste afstel verdraaiing dient altijd in de uitrichting plaats te vinden.



De laatste afstel verdraaiing dient altijd in de uitrichting plaats te vinden.



RS350S in- en nastellen.

6.3. Functiecontrole

Regelaar in bedrijf, uitlaatafsluiter dicht.

6.3.1. Controle op functioneren

Open de inregelkraan ongeveer 1/8 slag zodat de regelaar weinig levert. De druk behoort nu stabiel geregeld te worden of mag periodiek variëren binnen de regelklasse. Voorwaarde kan zijn dat de ademopening **tijdelijk** gedempt moet worden met een 5 mm inbussleutel (zie paragraaf 6.2)

Indien de uitlaatdruk geregeld wordt volgens curve 2 in figuur 6, dan is de regelaar in goede conditie en zal deze voldoen aan de regelklasse. Vervolgens dient de stuurdrukregelaar nagesteld te worden zoals beschreven in paragraaf 6.2.

Indien de uitlaatdruk een zaagtandvormig verloop vertoont met een amplitude (top-top waarde) groter dan 4x de regelklasse (zie figuur 7) dan is de conditie niet optimaal en behoort er onderhoud aan de regelaar uitgevoerd te worden (zie hoofdstuk 7).

Meestal is de oorzaak van een zaagtandvormig verloop valse afstroming van de stuurdruk als gevolg van een lekkage in de aansluitleiding P_m , maar soms is de oorzaak verhoogde wrijving van de lagering in de regelaar of stuurdrukregelaar. Een stations configuratie welke anders is dan voorgeschreven, zoals aangegeven in figuur 2, alsmede een obstakel in de nabijheid van de uitvoerzijde van de regelaar kan ook tot een onrustig regelgedrag leiden.

Zo is het mogelijk dat de regelaar een onrustig regelgedrag gaat vertonen wanneer de afname veranderd wordt door de regelkraan te bedienen. Door de ademopening van de stuurdrukregelaar **tijdelijk** te dempen met een 5 mm inbussleutel of vinger (zie paragraaf 6.2), kan dit de regelaar weer rustig laten worden. Het onrustige regelgedrag verdwijnt wanneer de afsluiter van de regelstraat geopend wordt, en de regelaar aan het net gaat leveren.

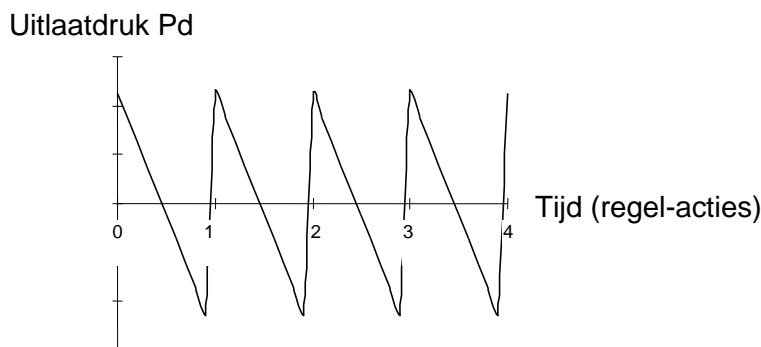

Figuur 7

6.3.2. Controle van de sluitdruk

Open de inregelkraan en meet de uitlaatdruk. Sluit de inregelkraan langzaam, de druk loopt nu langzaam op. Open de inregelkraan kort zodat de uitlaatdruk daalt tot een waarde die ongeveer 3% hoger ligt dan de zojuist gemeten uitlaatdruk. Nu ontstaat de statische sluitdruk zonder de invloed van regelacties van de regelaar.

$P_d > 50 \text{ mbar SG } 5\%$
$P_d < 50 \text{ mbar SG } 10\%$

7. Onderhoud

Voordat er onderhoud aan de gasdrukregelaar mag plaatsvinden, dienen de onderstaande punten zorgvuldig nageleefd te worden:



- Onderhoud mag alleen plaatsvinden door een geautoriseerde medewerker.
- Onderhoud mag alleen plaatsvinden aan een drukloze gasdrukregelaar.
- Tijdens de onderhoudswerkzaamheden kan het in de gasdrukregelaar aanwezige gas vrijkomen. Het gas kan brandbaar of anderszins gevaarlijk zijn.
- Er dienen maatregelen genomen te worden die het vrijkomen van een gevaarlijk gas detecteren.
- Indien het gasdrukregelstation op sterkte wordt beproefd met ingebouwde regelaar, dient deze aan zowel de in- als de uitlaatzijde te worden afgesloten met steekflenzen. Tevens dienen de meet- en retourleidingen los genomen te worden.

7.1. Algemeen



Aanbevolen wordt preventief onderhoud met een interval van 10 jaar uit te voeren, zoals beschreven staat in de volgende hoofdstukken.



De gasdrukregelaar is uitgevoerd met zelfsmerende lagers.

Om onderhoud aan de gasdrukregelaar uit te voeren, is het volgende gereedschap nodig:

- Steeksleutels met sleutelwijdte 12, 13, 17, 19, 22, 24, 27 en 30.
- Inbussleutels 4, 5, 6 en 10 mm.
- Seegerringtang.
- Montagevet geschikt voor NBR rubber.
- O-ring demontageset.
- Sleutel voor het afstellen van de aanspreekdruk van de veiligheidsafslagklep. Ter verkrijgen onder artikelnr.: W90155 bij Wigersma & Sikkema.

Tijdens het monteren van de diverse onderdelen dienen de onderstaand vermelde aandraaimomenten gehanteerd te worden (tenzij anders vermeld).

RVS A4/70	
•	Bout M5 = 4 Nm
•	Bout M6 = 6 Nm
•	Bout M8 = 15 Nm
•	Bout M10 = 30 Nm



Om koudlas te voorkomen moet (ook na hergebruik) bij montage een geschikt montagevet, zoals Molykote D Paste worden aangebracht op de schroefdraad.

7.2. Controle na onderhoud

Na onderhoud dient de regelaar op functioneren gecontroleerd te worden.

In hoofdstuk 9 worden de hieronder opgesomde controles gedetailleerd beschreven.

Onderstaande stappen dienen doorlopen te worden:

- Alle losgenomen aansluitingen op juistheid controleren.
- Controle van alle bouten en moeren opdat deze correct aangedraaid zijn.
- Nadat in- en uitlaatdruk in overeenstemming zijn de met regelaar specificaties, de inlaatafsluiter openen (zie ook hoofdstuk 5.1.).
- Alle deelnaden controleren op lekdichtheid.
- Stuurdrukregelaar instellen op gewenste uitlaatdruk (zie figuur 4, positie A).
- Indien nodig de regelaar opnieuw inregelen, zodat deze stabiel (zonder pendelen) levert (zie ook paragraaf 6.2.).
- Controleer de sluitdruk.
- Controleer de werking van de veiligheidsafslagklep, en stel deze indien nodig af op de gewenste afslagwaarde.
- Open de uitlaatafsluiter en controleer de werking van de regelaar op het net.

8. Service en revisie

De gasdrukregelaar type RS350S bestaat uit drie hoofdsamenstellingen, te weten regelaar, stuurdrukregelaar en veiligheidsafslagklep. Per samenstelling is in dit hoofdstuk aangegeven welke handelingen doorlopen moeten worden en welke serviceonderdelen daarbij nodig zijn.

8.1. Samenstelling regelaar DN50

Voor alle typen gelden de onderstaande voorschriften voor het samenstellen van de regelaar.

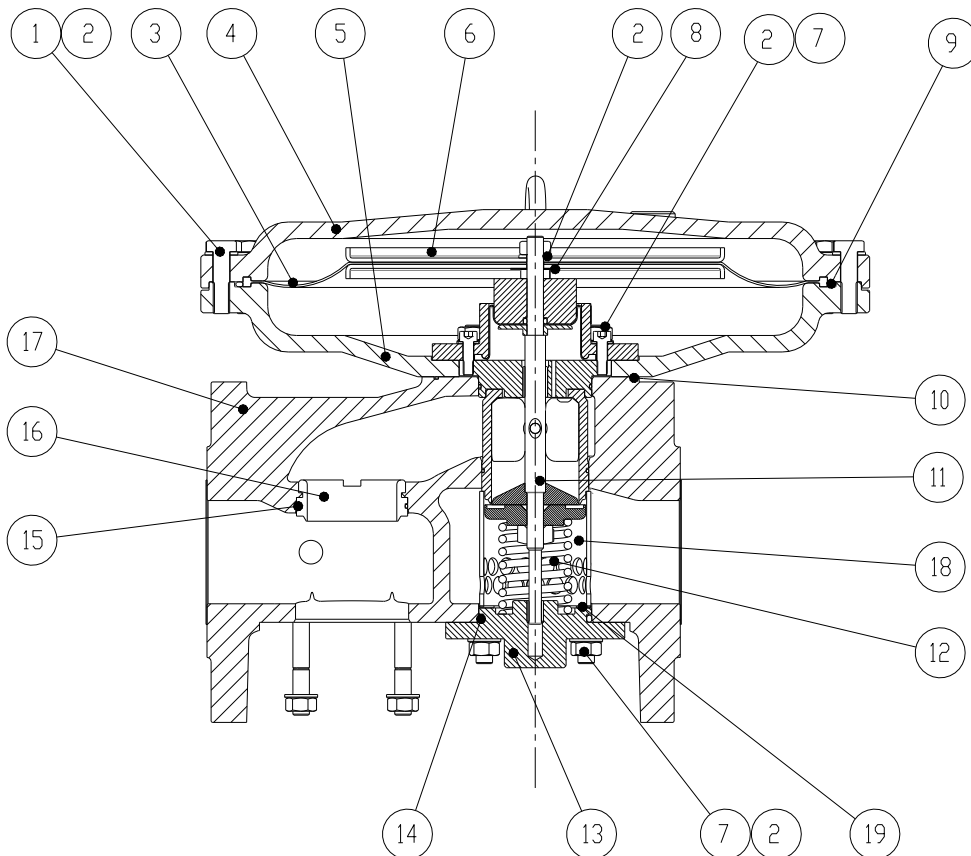

Figuur 8

Service onderdelen:

Pos.nr.	Aantal	Benaming	Artikelcode	Opmerking
3	1	Hoofdmembraan (*)	P92480	Los of in combinatie met D05000 te bestellen op art.nr. D001112
6	2	Membraanschotel	D05000	Optioneel: bovenste membraanschotel (6 mm dikte) art.nr. D001130
8	1	Rubber ring (*)	P92007	Wordt bij pos 11 meegeleverd
9	1	O-ring (*)	P90942	Wordt bij pos 11 meegeleverd
10	1	O-ring (*)	P90937	Wordt bij pos 11 meegeleverd
11	1	Insert 17,5 t/m 42,5	Zie 8.1.2	
14	1	O-ring (*)	P90695	
15	1	O-ring (*)	P90936	

(*) Ontwerp levensduur 10 jaar

Aandraaimoment	
Pos. nr.	Moment (Nm)
1,2 en 7	15

8.1.2. Samenstelling insert

Om snel en eenvoudig onderhoud uit te voeren, is het mogelijk om een nieuwe insert te plaatsen. Deze inserts zijn te bestellen bij W & S. Ook bestaat de mogelijkheid om de oude insert aan te bieden voor revisie bij W & S.

Klepmaat insert	Artikelcode insert	Artikelcode sluitveer
17,5 mm	D004210V	W42350
22,5 mm	D004220V	W42350
27,5 mm	D004230V	W42350
37,5 mm	D004240V	W42352
42,5 mm	D004250V	W42352

De nieuwe insert is voorzien van O-ringen en een blokkeringsasje.

Met de insert worden meegeleverd:

- O-ring (P90942) voor afdichting membraanbakdelen
- Sticker met klepmaat en K_G -waarde
- Stromingsgeleider met opvulling P92100 en veer indien nodig.
- Rubberring (P92007) voor afdichting membraanschotel
- O-ring (P90937) voor afdichting membraanbak en regelaar huis

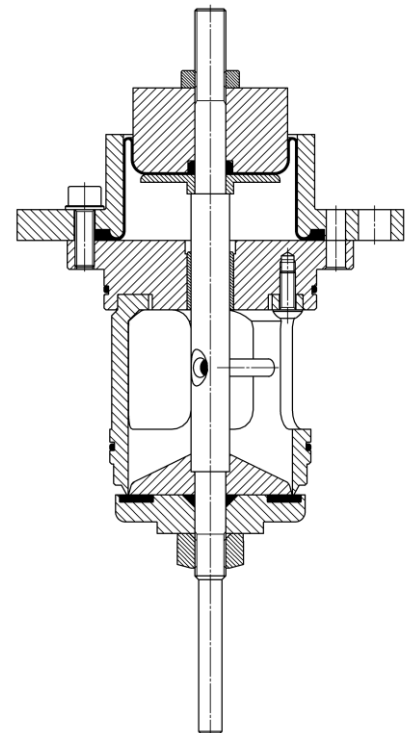

Figuur 9



Zie ook handleiding *DDD3006MHNL*. Dit is de installatiehandleiding van de insert waarin nog meer informatie te vinden is.

Voor meer informatie over de eventueel benodigde stromingsgeleider en de optionele mogelijkheid voor een geluidsdemper, zie handleiding *DDD3007MHNL*.

8.1.3. Verwisselen van de insert

Om de capaciteit te wijzigen, is het eenvoudig om een insert te plaatsen met een andere klepdiameter. Tevens is het eenvoudig om een vervuilde of beschadigde insert te vervangen. Hiervoor dienen de volgende stappen te worden ondernomen.

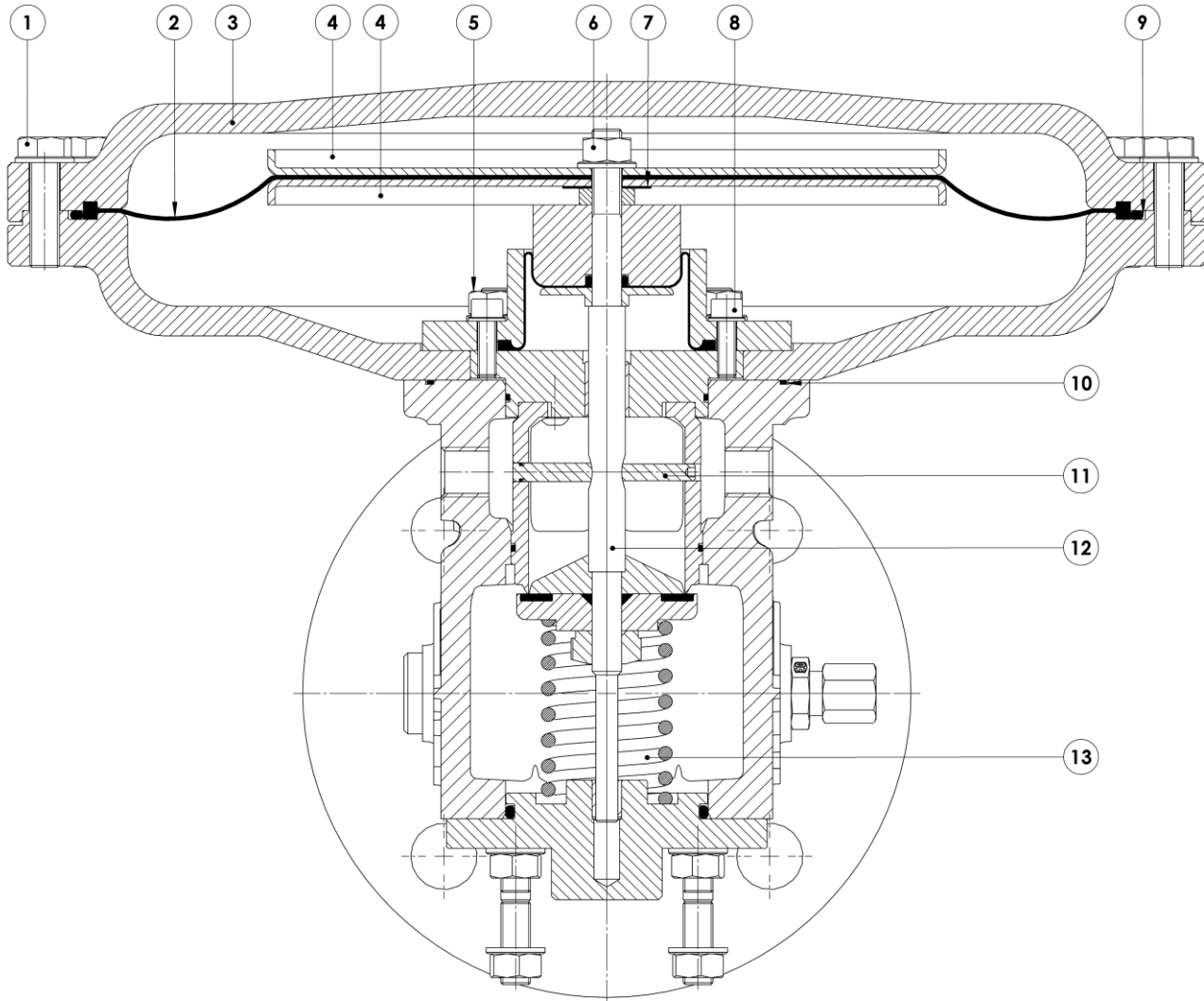

Figuur 10

Verwijder de procesleiding van de bovenaansluiting en verwijder de filterstop of nivellerleiding aan de overzijde van het regelaarhuis (van hieruit wordt straks de blokkeeras verwijderd). Schroef alle M8 bouten (1) gelijkmatig los (zie figuur 10, blz. 28), verwijder de bouten en sluitringen niet, maar laat ze in positie waardoor deze gelijktijdig met het afnemen van de boven membraanbak (3) verwijderd worden. Leg de membraanbak zodanig weg dat de bouten in hun gaten gepositioneerd blijven. Demonteer de M8 moer (6) met sluitring.

Verwijder het hoofdmembraan (2) met beide schotels (4) en pakkingring (7) waardoor de insert (12) zichtbaar wordt. Schroef de vier M8 moeren (5) los en verwijder deze inclusief de bijbehorende sluitring. Trek de insert (12) rechtstandig omhoog uit de regelaar. Let op: de insert kan door de kracht van de sluitveer zelf omhoog komen.

Reinig voor de montage van de nieuwe insert de vrijgekomen boringen in het regelaarhuis. Indien de ondermembraanbak in positie is gebleven kan de O-ring (10) in principe hergebruikt worden.



Controleer de correcte ligging O-ring in zijn groef indien de ondermembraanbak uit positie is geweest.

Installatie-, gebruikers- en onderhoudshandleiding RS350S PN16 DN50

Indien er twijfel bestaat over de kwaliteit van de O-ring, vervang deze dan uit voorzorg.

Plaats indien nodig een andere sluitveer en smeer beide O-ringen van de nieuwe insert in met vet uit de bijgeleverde tube. De insert is uitgevoerd met een zelfsmerend lager welke niet gesmeerd mag worden. Schuif de insert rechtstandig in het regelaarhuis, waarbij sticker op de insert naar de uitlaatzijde van de regelaar geïmponeerd is. Hierdoor is de positie van de blokkeeras (11) dwars op het regelaarhuis, in lijn met de tegenover elkaar liggende draadgaten.



De blokkeeras (11) dient zodanig geïmponeerd te zijn dat deze in lijn is met beide draadgaten in de zijkant van het regelaarhuis (zie figuur 1). Met de sticker op de insert naar de uitlaatzijde gericht, is dit gewaarborgd.

Druk de insert rustig met de hand door totdat deze niet meer verder wil. Zorg ervoor dat de as van de insert het lager van het ventieldeksel niet beschadigd. Dit gebeurt tegen de veerkracht in en kost dus enige kracht. Monteer de vier M8 moeren (5) met hun sluitringen en draai deze kruislings aan met het voorgeschreven moment (15 Nm). Het montagevlak van de insert moet geheel aanliggen op de ondermembraanbak. Plaats een nieuwe (bijgeleverde) rubber ring (7) om de as van de insert (12). Schuif het hoofdmembraan (2) met zijn bijbehorende schotels (4) om de as. Monteer de M8 moer (6) met zijn bijbehorende sluitring op de insert as (12). Draai deze met de juiste kracht aan.



Aanbevolen wordt om tijdens het aandraaien van de asmoer (6) het hoofdmembraan en bijbehorende schotels (4) vast te houden om alsnog meedraaien te voorkomen.

Plaats de bovenmembraanbak (3) op de ondermembraanbak en draai de M8 bouten (1) kruislings aan met het voorgeschreven moment (15 Nm). Monteer de procesleiding van de bovenaansluiting en demonteer de procesleiding van de zijaansluiting samen met de haakse snijringkoppeling aan het regelaarhuis. Steek een inbussleutel of geschikt gereedschap in de boring (D=2,5 mm) van de blokkeeras (11) en schuif de as uit de insert in het tegenoverliggende draadgat van het regelaarhuis. Verwijder de blokkeeras (11) en voeg deze bij de gedemonteerde insert. **Let op:** de blokkeeras (11) kan maar in **één richting** uit de insert (12) geschoven worden. Monteer de procesleiding zijaansluiting en monteer de filterstop of nivelleerleiding. Stel (indien noodzakelijk) de stuurdrukregelaar af op de stabiele regeling (zie Hoofdstuk 6).



Verwijder bij de inbouw van een insert met een andere klepmaat de sticker met de klepdiameter en K_G-waarde op de membraanbak en vervang deze met de bij de insert meegeleverde sticker

8.2. Samenstelling stuurdrukregelaar

De stuurdrukregelaar is opgebouwd uit twee hoofdsamenstellingen.

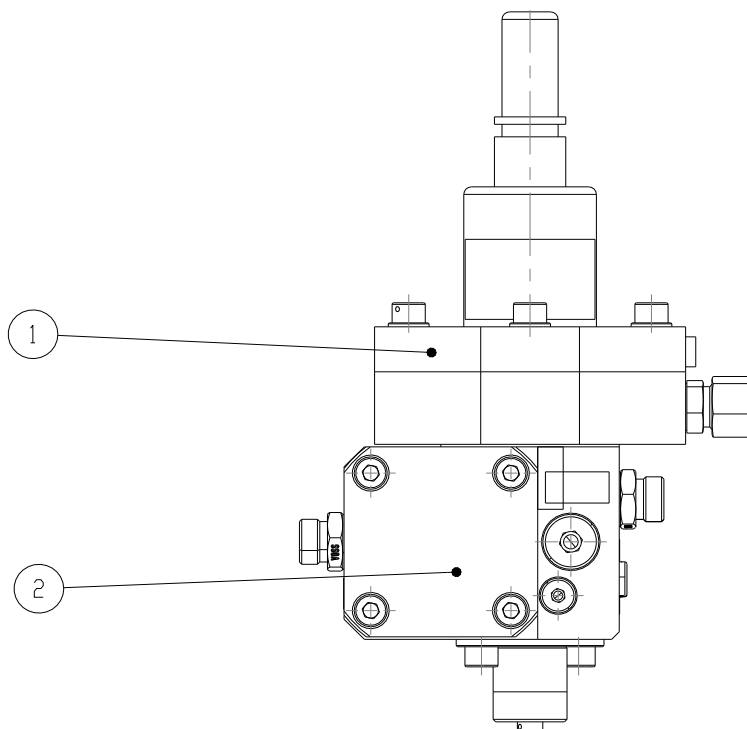

Figuur 11

Pos.	Omschrijving
1	Meetsectie (zie paragraaf 8.2.1)
2	Regelsectie (zie paragraaf 8.2.2)

De regelsectie van alle stuurdruk regelaars is gelijk, de meetsectie is beschikbaar in drie modellen te weten de P400, P1600 en P6400. De keuze is afhankelijk van de uitlaatdruk van de gasdrukregelaar en de toepassing (aflevering of distributie).

De regelsectie bestaat uit een huis, met daarin geïntegreerd een hulpdrukregelaar, toestroom en afstroom.

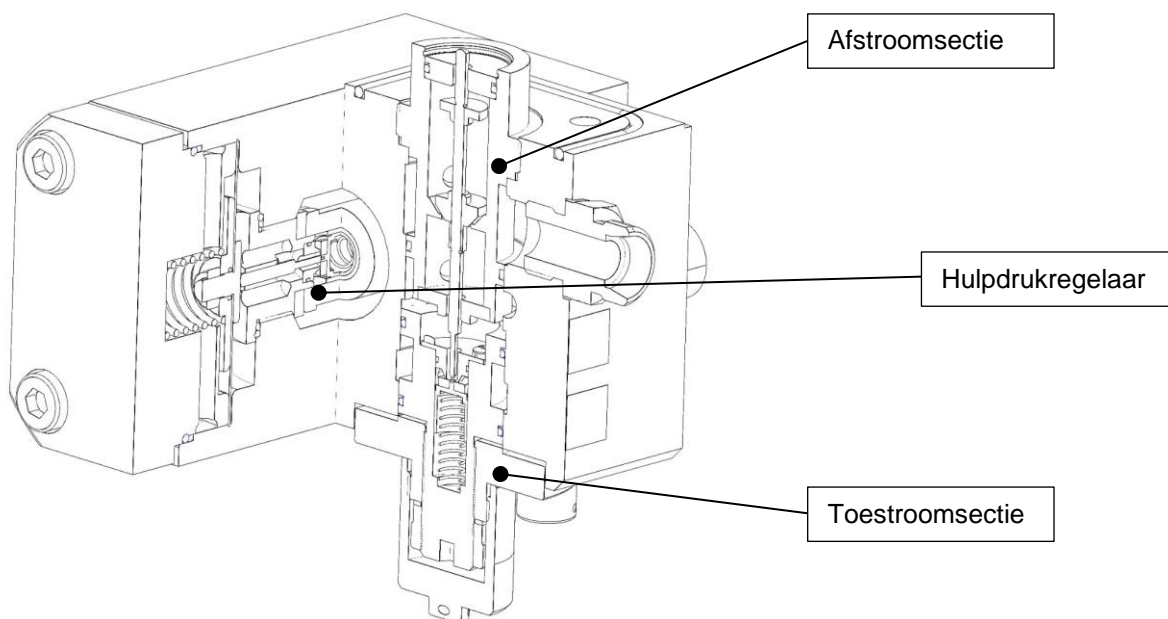

Figuur 12

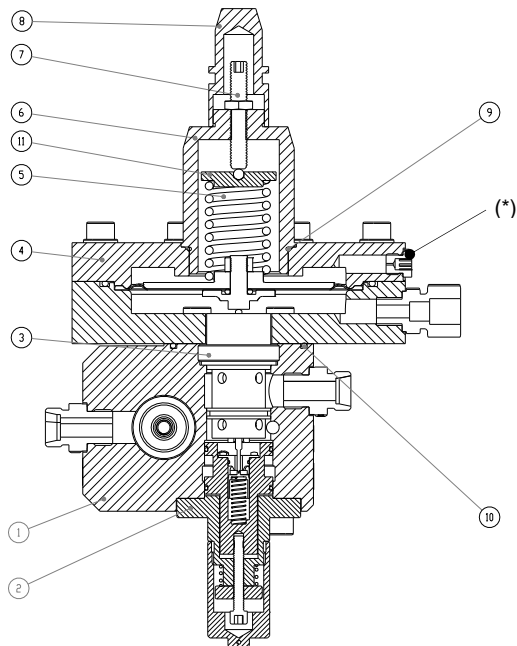

Figuur 13a; uitvoering (voor 2021)

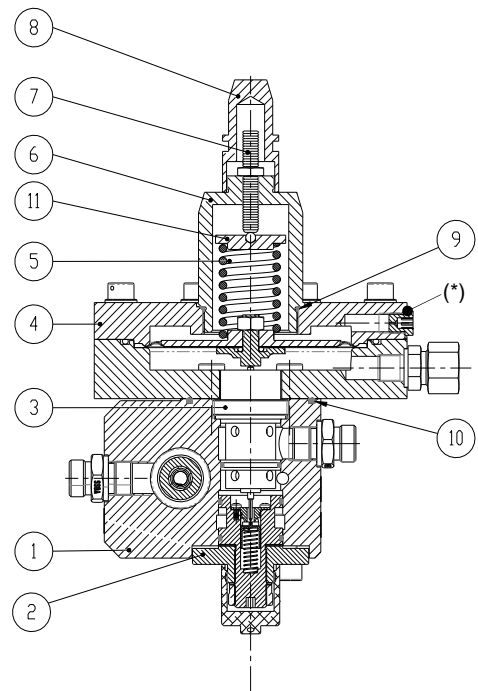

Figuur 13b; uitvoering (vanaf medio 2021)

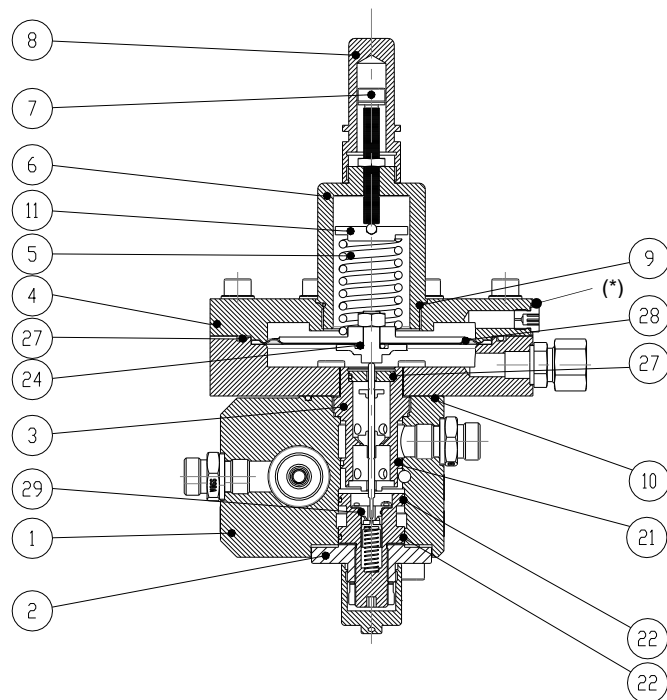

Figuur 13c; uitvoering (vanaf 2024)

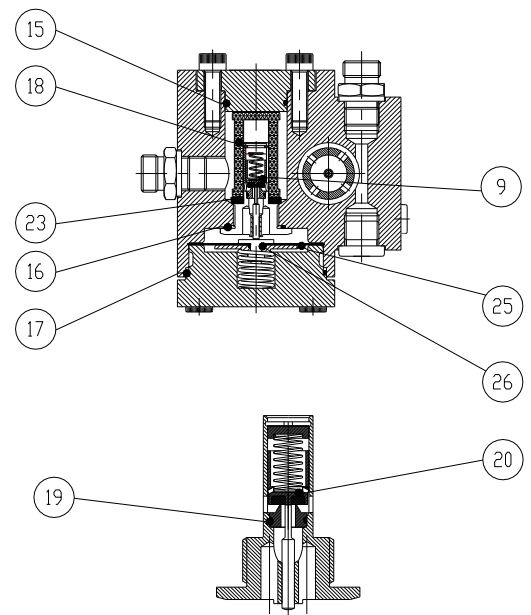

(*) ademopening. 0,8 mm voor P400 en 2 mm voor P1600 en P6400.

Complete stuurdrukregelaars zijn te bestellen onder artikelcode:

Omschrijving	Artikelcode
P400	D01600
P1600	D01610
P6400	D01620

Installatie-, gebruikers- en onderhoudshandleiding RS350S PN16 DN50

Service-onderdelen te bestellen met revisie-set nr.: D38000 (P400)
D38010 (P1600)
D38020 (P6400)

Pos. nr.	Aantal	Benaming	Artikelcode	Opmerking
22	2	O-ring (*)	P90615	
16, 21	2	O-ring (*)	P90961	
23	1	Afdichtring filter	P92840	
10	1	O-ring (*)	P90681	
9	1	O-ring (*)	P905860	
20	2	Klep gelijmd P400-P6400	W11940	
15	1	O-ring (*)	P905870	
27	1	O-ring (*)	P90555	
19	1	O-ring (*)	P90964	
26	1	O-ring (*)	P90963	
17	1	O-ring (*)	P90959	
25	1	Membraan hulpdruk regelaar	P93200	
24	1	O-ring (*)	P905890	
27	1	O-ring (*)	P90951	Pilot P6400
27	1	O-ring (*)	P90952	Pilot P400, Pilot P1600
28	1	Main diaphragm pilot P400	P930400	
28	1	Main diaphragm pilot P1600	P931600	
28	1	Main diaphragm pilot P6400	P936400	

* Ontwerp levensduur 10 jaar

8.2.1 Stuurdrukregelaar modellen

Werkgebied uitlaatdruk	Model stuur- drukregelaar	Onderdeelnr. Instelveer *	Instelbereik (mbar)	Stelschroef*)	Pd min. binnen AC, SG (mbar)
25 - 49	P400	W43000	0 - 60	D004406	20
50 - 99		W43005	0 - 120	D004406	40
100 - 199		W43010	0 - 240	D004406	80
200 - 399		W43015	0 - 440	D004407	160
400 - 799	P1600	W43015	0 - 880	D004407	320
800 - 1599		W43020	0 - 1760	D004407	640
1600 - 3199	P6400	W43015	0 - 3520	D004407	1280
3200 - 6400		W43020	0 - 7000	D004406	2560

*) Stelschroef voor 2024: W024210 (is nu D004406) en W024220 (is nu D004407)

Bij RS350S AF wordt stuurdrukregelaar P1600 ingezet voor P400 (Pd = 25-400 mbar).
(Zie paragraaf 1.3)

Werkgebied uitlaatdruk	Model stuur- drukregelaar	Onderdeelnr. Instelveer *	Instelbereik (mbar)	Stelschroef	Pd min. binnen AC, SG (mbar)
25 - 99	P1600	W43000	0 - 120	D004406	40
100 - 199		W43005	0 - 240	D004406	80
200 - 400		W43010	0 - 480	D004406	160

8.2.2. Opbouw stuurdrukregelaar

STUURDRUKREGELAAR							
	Werkdrukgebied uitlaatdruk (mbar)	Type	art.code veer	AC	SG	Wds (mbar)	Wd (mbar)
Distributie regelaar RS350S	25-49	P400	W43000	5	10	0-60	0-440
	50-99	P400	W43005	2,5	5	0-120	0-440
	100-199	P400	W43010	2,5	5	0-240	0-440
	200-399	P400	W43015	2,5	5	0-440	0-440
	400-799	P1600	W43015	2,5	5	0-880	0-1760
	800-1599	P1600	W43020	2,5	5	0-1760	0-1760
	1600-3199	P6400	W43015	2,5	5	0-3520	0-7000
	3200-6400	P6400	W43020	2,5	5	0-7000	0-7000
Afleverings regelaar RS350SAF	25-99	P1600	W43000	5	10	0-120	0-1760
	100-199	P1600	W43005	5	10	0-240	0-1760
	200-399	P1600	W43010	5	10	0-440	0-1760
	400-799	P1600	W43015	2,5	5	0-880	0-1760
	800-1599	P1600	W43020	2,5	5	0-1760	0-1760
	1600-3199	P6400	W43015	2,5	5	0-3520	0-7000
	3200-6400	P6400	W43020	2,5	5	0-7000	0-7000

- AC Nauwkeurigheidsklasse
- SG Sluitdrukklasse
- Wds Instelbereik setpoint stuurdrukregelaar bij huidige instelveer
- Wd Instelbereik setpoint stuurdrukregelaar met wisseling van instelveer

8.2.3. Regelsectie stuurdrukregelaar

8.2.3.1. Hulpdrukregelaar

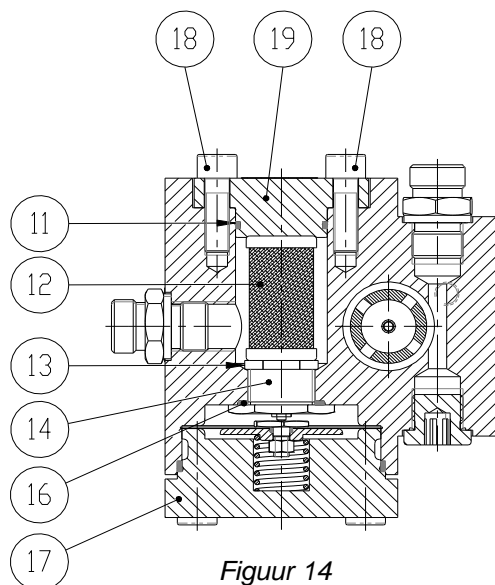

Figuur 14

Filter (pos. 12) is te bereiken door de inbusbouten (18) te het filterdeksel (19) te verwijderen. Dit filter is bij service te vervangen of te reinigen. Filter is los verkrijgbaar onder artikelnummer C8150 bij Wigersma & Sikkema.

Installatie-, gebruikers- en onderhoudshandleiding RS350S PN16 DN50

De hulpdrukregelaar (figuur 14) bestaat uit twee sub-samenstellingen, te weten:

- Hulpdrukregelaar regelsectie (pos. 14), bestaande uit een regelklep volgens figuur 15
- Hulpdrukregelaar meetsectie (pos. 16), bestaande uit een samengesteld membraan en koppeling volgens figuur 14.

8.2.4. Regelsectie hulpdrukregelaar

8.2.4.1. Assembleren regelklep

Monteer de O-ring (4), zie figuur 15, op zitting (5). Alleen de O-ring licht invetten. Monteer de zitting (5) in het huis (2) met behulp van een pijpje van $\varnothing 10$ mm, druk daarmee de zitting voorzichtig aan. Plaats de klep (7), veer (8) en de deksel (6). Plaats de seegerring (9) en positioneer de drukpen (1).

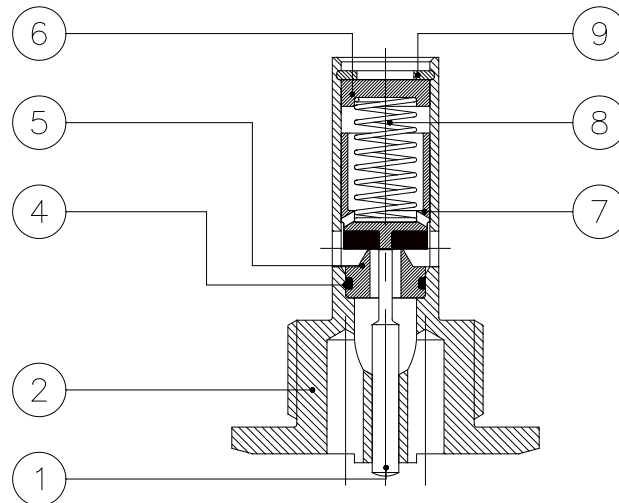

Figuur 15

Service-onderdelen te bestellen met revisieset nr.: D37120

Pos. nr.	Aantal	Benaming	Artikelcode	Opmerking
4	1	O-ring (*)	P90964	
7	1	Klep (*)	W11940	

(*) Ontwerp levensduur 10 jaar

Neem contact op met W&S voor verkrijgen van de overige onderdelen

8.2.4.2. Inbouwen regelklep

Monteer O-ring (15) zie figuur 14 deze licht invetten en draai de regelklep (14) in het huis van de stuurdrukregelaar met behulp van een ring/dopsleutel 30 (max. 20 Nm).



Tijdens het (de)monteren kan de drukpen (1) uit de hulpdrukklep vallen (figuur 15).

8.2.4.3. Uitbouwen regelklep

Draai hulpdruk klepsamenstelling (14) uit het huis van de stuurdrukregelaar met behulp van een ring/dopsleutel 30, zie figuur 14.

8.2.4.4. Demontage regelklep

Demonteer seegerring (9) om deksel (6), veer (8) en klep (7), uit huis (2) te verwijderen (zie figuur 15). Plaats een pen (max. diameter 2 mm) schuin in het drukpengat, en druk de zitting (5) uit het huis (2). Vervolgens kan de O-ring (4) verwijderd worden.

8.2.5. Meetsectie hulpdrukregelaar

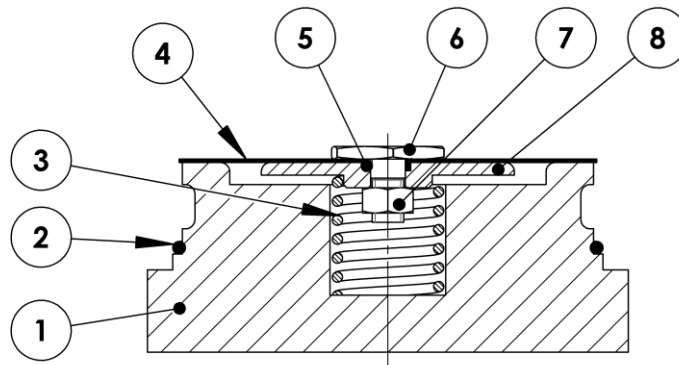

Figuur 16

Service-onderdelen maken deel uit van revisieset van de stuurdrukregelaar (blz. 26)

Pos. nr.	Aantal	Benaming	Artikelcode	Opmerking
2	1	O-ring (*)	P90959	
4	1	Membraan (*)	P93200	
5	1	O-ring (*)	P90963	

(*) Ontwerp levensduur 10 jaar

Neem contact op met W&S voor verkrijgen van de overige onderdelen

8.2.5.1. Assembleren samengesteld membraan

Maak een membraansamenstelling van onderdelen (4, 5, 6, 7 en 8) volgens figuur 16.

8.2.5.2. Inbouwen meetsectie hulpdrukregelaar

Plaats het samengesteld membraan in de kamer van huis van de stuurdrukregelaar (zie figuur 14). Let op: zorg ervoor dat het membraan correct (zonder vouwen) in de uitsparing van huis geplaatst wordt.

Positioneer de veer (3), van figuur 16, over membraanschotel (8) van het samengesteld membraan. Breng de hulpdruk deksel (1) met O-ring (2) van figuur 16, aan in huis (1) van figuur 14. Vet eerst de O-ring (2) licht in en monteer deze op de deksel. Monteer de vier cilinderkopschroeven en draai deze handvast. Na controle op juiste montage, kruislings vastzetten met het juiste moment.

8.2.5.3. Uitbouwen meetsectie hulpdrukregelaar

Verwijder de vier cilinderkopschroeven. Hulpdrukregelaar (16), figuur 14 demonteren met een licht wikkende beweging, waarna het samengesteld membraan met veer (3) (zie figuur 14) uitgenomen kan worden.

8.2.5.4. Demontage samengesteld membraan

Samengesteld membraan demonteren door moer (7) los te draaien (zie figuur 14).

8.2.6. Toestroomklep

8.2.6.1. Inbouwen toestroomklep

Voor montage O-ringen (1) (zie figuur 17) licht invetten met vet. Schuif het geheel in huis (1) (zie figuur 11) plaats sluitringen en draai de schroeven vast.

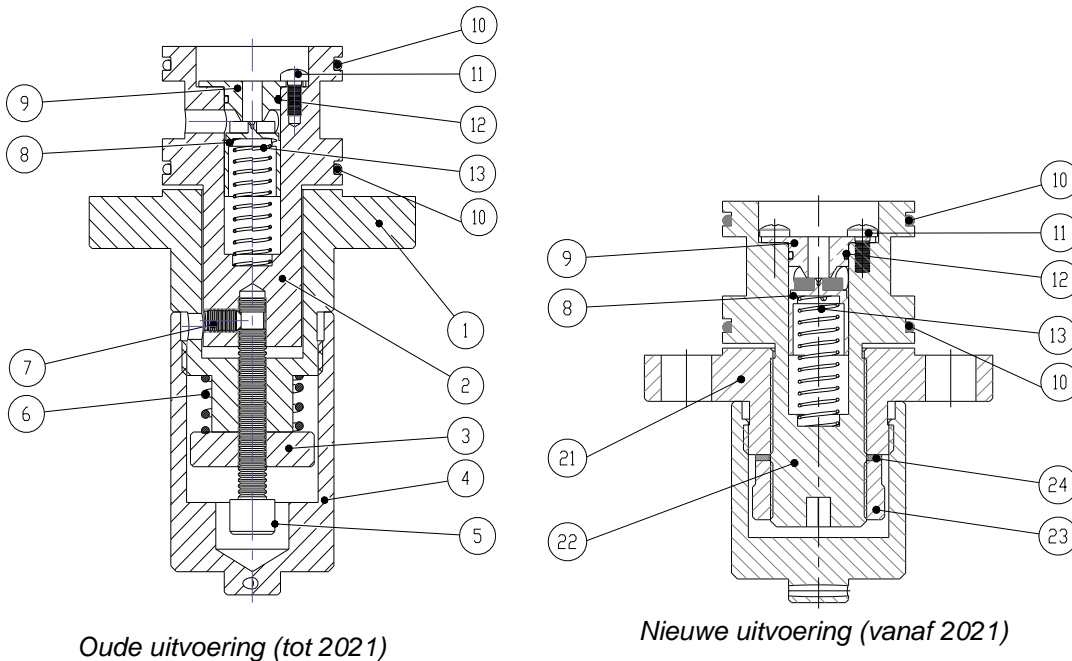

Figuur 17

Service-onderdelen voor beide modellen maken deel uit van revisieset van de stuurdrukregelaar (blz. 26)

Pos. nr.	Aantal	Benaming	Artikelcode	Opmerking
10	2	O-ring (*)	P90615	
12	1	O-ring (*)	P90555	
8	1	Klep (*)	W11940	

(*) Ontwerp levensduur 10 jaar

Neem contact op met W&S voor verkrijgen van overige onderdelen.

8.2.6.2. Uitbouwen toestroomklep

Verwijder de twee schroeven en trek met een draaiende beweging het geheel uit het huis (zie figuur 12).

8.2.6.3. Demontage toestroomzitting

Verwijder de twee kruiskopschroeven (11), (zie figuur 17). Trek de zitting (9) door een draaiende beweging met een punttang uit het huis doe dit voorzichtig en maak hierbij gebruik van de twee schroefgaten. De O-ring (12) en de klep (8) zijn nu benaderbaar.

8.2.7. Afstroomklep

8.2.7.1. Assemblage afstroomklep

Plaats de asborgring (11) en klep (2) (zie figuur 18) en de veer (3) op de as (5), sluit het geheel aan door het plaatsen van de veerring (4) en de asborgring (11). Plaats de veer (13) op de as (5). Plaats het geheel in het huis (10). Plaats deksel (9) voorzien van O-ring (6) en zekeringsring (7) in het huis (10).

Na montage dient gecontroleerd te worden of de as (5) zonder wrijving in de lagers (8) glijdt en of de as zonder slag in het huis draait. Deze controle kan plaatsvinden door de as te draaien en door de gaten van het huis te kijken (zie figuur 18). De afstroomklep is voorzien van lagers die niet gesmeerd mogen worden.

8.2.7.2. Inbouwen afstroomklep

Voor montage O-ring (12) licht invetten met Molykote 55 vet. Schuif het geheel (zie figuur 12) in huis. Draai het geheel vervolgens vast met steeksleutel 27 met het bepaalde moment.

8.2.7.3. Uitbouwen afstroomklep

Voordat de toestroom gedemonteerd kan worden, dient de meetsectie gedemonteerd te zijn, dit staat beschreven in paragraaf 8.2.8.2.

8.2.7.4. Demontage afstroomklep

Verwijder de zekeringsring (7) en verwijder de deksel (9). Dit moet met zorg gebeuren i.v.m. beschadigen van het asje. De samenstelling van de as kan nu uit het huis verwijderd en gedemonteerd worden (zie figuur 18). Positie 15, figuur 18) is gelijmd en kan niet gedemonteerd worden.

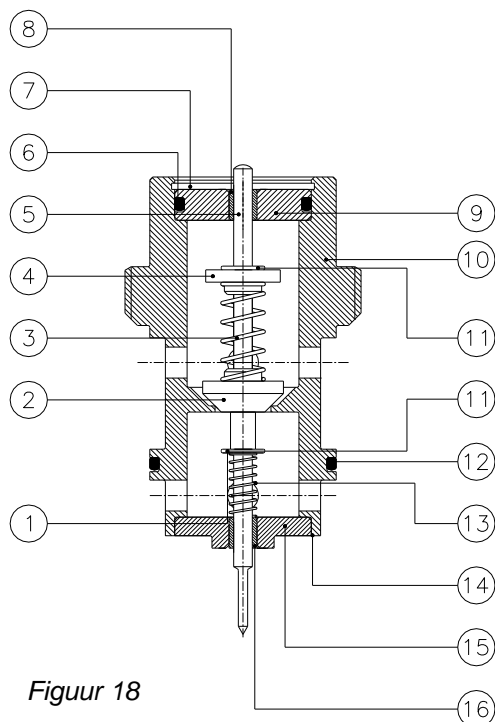

Figuur 18

Controlle op "slag" as



Een "slag" in de as (5) zal een ongewenst regelgedrag veroorzaken.

Service-onderdelen te bestellen met revisieset nr.: D37130

Pos. nr.	Aantal	Benaming	Artikelcode	Opmerking
6	1	O-ring (*)	P90962	
12	1	O-ring (*)	P90961	

(*) Ontwerp levensduur 10 jaar

Neem contact op met W&S voor verkrijgen van overige onderdelen.

8.2.8. Meetsectie stuurdrukregelaar

Het modulaire systeem voor de stuurdrukregelaar bestaat uit de volgende drie modellen meetsecties:

- P400
- P1600
- P6400

Afhankelijk van de gewenste uitlaatdruk en toepassing van de gasdrukregelaar zal een model meetsectie toegepast worden.

De verschillende meetsecties hebben onderstaand bereik.

Veertype*	Stelschroef*	Bereik P400 mbar	Bereik P1600 mbar	Bereik P6400 mbar
W43000	D004407 (M8x50mm)	0-50	0-100	0-400
W43005	D004407 (M8x50mm)	0-100	0-200	0-800
W43010	D004407 (M8x50mm)	0-200	0-400	0-1600
W43015	D004406 (M8x40mm)	0-400	0-800	0-3200
W43020	D004406 (M8x40mm)	0-800	0-1600	0-6400**

* Zie figuur 13c. De veer is pos.nr.: 5 en stelschroef is pos.nr.: 7

** Bij bereik 0-6400 mbar moet stelschroef artikelnummer D004407 gebruikt worden.

Voor inzet in drukbereiken zie: paragraaf 8.2.2.

Voor opbouw van de meetsecties stuurdrukregelaar: zie figuren 19, 20 of 21 (afhankelijk van het model).

8.2.8.1. Montage meetsectie stuurdrukregelaar

Controleer of de O-ring (10), figuur 13c, aanwezig is en plaats vervolgens de ondermembraanbak op het huis van de regelsectie. Schroef vier cilinderkopbouten kruislings vast. Plaats het membraan (2) (samenstel, zie ook Hoofdstuk 8.2.5.1) met O-ring (1) in de ondermembraanbak (zie figuur 19). Plaats nu de bovenmembraanbak en schroef acht cilinderkopbouten met sluitringen kruislings vast. Let op: plaats de bout met verzegelgat aan de voorzijde van de membraanbak, zodat deze toegankelijk is bij een eventuele verzegeling.

Vet de O-ring (9), figuur 13c, licht in en monteer deze om het veerhuis (6). Monteer het veerhuis met meetveer (5) en steunring (11) in de bovenmembraanbak vet de schroefdraad van het veerhuis licht in om koudlas (vreten) van de schroefdraad te voorkomen.

8.2.8.2. Demontage meetsectie stuurdrukregelaar

Draai het veerhuis (6), zie figuur 13c, inclusief stelschroef (7) en verzegeldop (8) van de meetsectie. Neem de meetveer (5) met steunring (11) weg en verwijder de cilinderkopbouten met sluitringen. Demonteer de bovenmembraanbak. Verwijder het membraan (2) (samenstel), figuur 19, met O-ring (1). Demonteer vervolgens de ondermembraanbak door het verwijderen van de vier zichtbaar geworden cilinderkopbouten.

De O-ring (10), figuur 13c, kan uit het huis verwijderd worden.

Installatie-, gebruikers- en onderhoudshandleiding RS350S PN16 DN50

Meetsectie P400

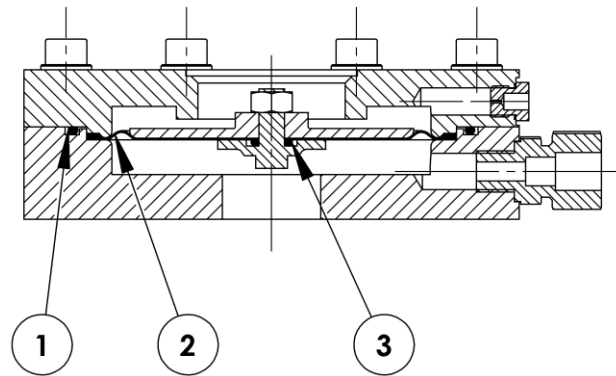

Figuur 19

Service-onderdelen maken deel uit van revisieset van de stuurdrukregelaar (blz. 26)

Pos. nr.	Aantal	Benaming	Artikelcode	Opmerking
1	1	O-ring (*)	P90952	
2	1	Membraan (*)	P930400	
3	1	O-ring (*)	P905890	

(*) Ontwerp levensduur 10 jaar

Neem contact op met W&S voor verkrijgen van overige onderdelen.

Meetsectie P1600

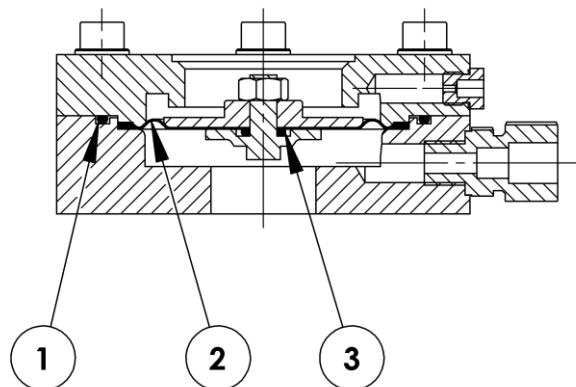

Figuur 20

Service-onderdelen maken deel uit van revisieset van de stuurdrukregelaar (blz. 26)

Pos. nr.	Aantal	Benaming	Artikelcode	Opmerking
1	1	O-ring (*)	P90950	
2	1	Membraan (*)	P931600	
3	1	O-ring (*)	P905890	

(*) Ontwerp levensduur 10 jaar

Neem contact op met W&S voor verkrijgen van overige onderdelen.

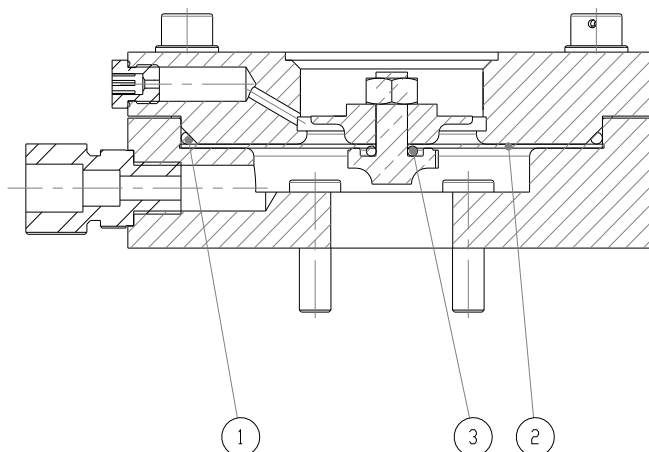

Figuur 21

Service-onderdelen maken deel uit van revisieset van de stuurdrukregelaar (blz. 26)

Pos. nr.	Aantal	Benaming	Artikelcode	Opmerking
1	1	O-ring (*)	P90951	
2	1	Membraan (*)	P936400	
3	1	O-ring (*)	P905890	

(*) Ontwerp levensduur 10 jaar

Neem contact op met W&S voor verkrijgen van overige onderdelen.



Revisie stuurdrukregelaar RS350S

8.3. Samenstelling veiligheidsafslagklep

De aanspreekwaarde van de minimum drukbeveiliging is een vaste waarde, deze is vermeld op het identificatielabel van de veiligheidsafslagklep (voor voorbeeld zie paragraaf 3.1.3).

De minimum drukbeveiliging, indien aanwezig, kan buiten werking gesteld worden door instelbus (18) volledig uit te draaien met behulp van een schroevendraaier, de minimum veer (32) te verwijderen en zonder de verwijderde veer de instelbus (18) weer te monteren (zie als voorbeeld figuur 22).

De veiligheidsafslagklep kan optimaal geserviced worden als deze van het regelaarhuis is weg genomen. Zie figuur 22, 24 en 25 per type veiligheidsafslagklep.

Verwisselen van de schroefzitting voor de veiligheidsafslagklep is mogelijk met een speciaal gereedschap. Het verdient het de aanbeveling om dit door Wigersma & Sikkema uit te laten voeren. Neem hiervoor contact op met Wigersma & Sikkema.

8.3.1. Opbouw veiligheidsafslagklep

VEILIGHEIDSAFSLAGKLEP VAK									
	Werkdrukgebied uitlaatdruk (mbar)	type VAK xx	art.code minimum veer	Wdsu (Wdu)	AGu	art.code maximum veer	Wdso (mbar)	AGo	WDo (mbar)
Distributie regelaar RS350S	25-49	LD	W41140	5 - 15	20	W42300	20/52	10	20/110
	50- 99	LD	W41140	5 - 15	20	W42305	35/110	10	20/110
	100 - 199	MD	W41146	20 -45	10	W42305	65/220	2,5	65/700
	200 - 399	MD	W41146	20 -45	10	W42310	195/440	2,5	65/700
	400 - 799	MD	W41146	20 -45	10	W42315	395/700	2,5	65/700
	800 - 1599	HD	W41146	100 - 250	10	W42305	755/2350	2,5	755/7500
	1600 - 3199	HD	W41146	100 - 250	10	W42310	1630/4200	2,5	755/7500
	3200 - 6400	HD	W41146	100 - 250	10	W42315	3660/7500	2,5	755/7500
Afleverings regelaar RS350SAF	25- 99	LD	W41140	5 - 15	20	W42305	35/110	10	20/110
	100 - 199	MD	W41146	20 -45	10	W42305	65/220	2,5	65/700
	200 - 399	MD	W41146	20 -45	10	W42310	195/440	2,5	65/700
	400 - 799	MD	W41146	20 -45	10	W42315	395/700	2,5	65/700
	800 - 1599	HD	W41146	100 - 250	10	W42305	755/2350	2,5	755/7500
	1600 - 3199	HD	W41146	100 - 250	10	W42310	1630/4200	2,5	755/7500
	3200 - 6400	HD	W41146	100 - 250	10	W42315	3660/7500	2,5	755/7500

- Wdsu Instelbereik onderdruk bij huidige instelveer
- AGu Nauwkeurigheidsklasse onderdruk
- Wdso Instelbereik overdruk bij huidige instelveer
- AGo Nauwkeurigheidsklasse overdruk
- WDo Instelbereik overdruk met wisseling van instelveer

8.3.2. Montage membraan LD/MD modellen

Neem de kogelkooi (11) vet de O-ringgroef licht in en monteer de O-ring (3)

Plaats het membraan (29) in de juiste positie over de kogelkooi.

Monteer de membraanshotel (10) op het membraan en draai alles aan met zeskantmoer (13)

Gebruik hierbij sleutel 36 en een aandraaimoment van 35 Nm. Voor het fixeren van de kogelkooi kan een hulpgereedschap gebruikt worden. Let hierbij op dat de kogelkooi niet beschadigd wordt.

8.3.3. Montage LD/MD modellen

Plaats klep (20), zie onderstaand figuur 22 of 24, op een tafel en vervolgens de as (2), de borgpen (22) en de bus (1). Zet het geheel rechtop op tafel, plaats de veer (21).

Plaats de tussenring (23) met 2x O-ring (24) over de as.

Plaats O-ring (42) en O-ring (3) in het membraanhuis boven (8)

Schuif de membraanbak boven (8) nu langzaam over de as. Plaats de 3 kogels (9) met behulp van O-ring vet in de geleidebus (7). Schuif nu het samengesteld membraan bestaande uit : kogelkooi (11) ook voorzien van een O-ring (3), membraan (29) en membraanshotel (10) en moer (11) over de as tegen de kogels (9) aan. Duw nu tegen de veerkracht in het geheel in elkaar tot de kogels in de arretering klikken (dit moet duidelijk hoorbaar zijn). Als dit goed gebeurd is, kan het membraan niet meer van de as verwijderd worden. Vet de membraanrand licht in met Molykote 55. Plaats de samengestelde membraanbak onder (43) en zorg er voor dat het membraan goed in de groef valt. Schroef de 8 bouten (23) kruislings vast.

Plaats de veerhouder (16) (eventueel voorzien van minimumveer) (32) de instelbus (18) en de veer maximumdruk (17), sluit het geheel aan door de instelmoer (33) in te draaien. Monteer vervolgens knop (37) op de as (2).

De veiligheidsafslagklep is nu gereed om ingesteld te worden. Als de veiligheidsafslagklep ingesteld is kan de beschermkap (36) geplaatst worden.

8.3.4. Demontage LD/MD modellen

Schroef de beschermkap (36) los. Draai de instelmoer (33) geheel uit, vervolgens kunnen de veer voor de maximumdruk (17) en de veerhouder (16) verwijderd worden. Verwijder de knop (37). Verwijder nu de 8 bouten (26) en verwijder de membraanbak onder (43) let op dat het membraan (29) blijft zitten op de membraanbak boven (8). Het membraan kan nu verwijderd worden door de as (2) tegen de veerdruk in door het membraanhuis boven te duwen totdat de kogels (9) in de daarvoor bestemde uitsparing vallen.



Bij het verwijderen van het membraan kunnen de kogels uit de kogelkooi vallen.

Nu kan de as (2) uit de membraanbak boven (8) getrokken worden. Verwijder de veer (21) en de bus (1). Door borgpen (22) te verwijderen kan de klep (20) van de as (2) losgenomen worden. De tussenring (23) kan nu verwijderd worden.

8.3.5. Demontage membraan LD/MD

Demonteer zeskantmoer (13) met het juiste gereedschap en let hierbij op dat de kogelkooi niet beschadigd wordt. Demonteer vervolgens de membraanshotel (10) en het membraan (29)

Alle service-onderdelen zijn nu te bereiken en kunnen vervangen worden.

8.3.6. Montage membraan HD

Neem de kogelkooi (11) vet de O-ringgroef licht in en monteer de O-ring (3)

Plaats het rolmembraan (41) in de juiste positie over de kogelkooi.

Duw hierbij het rolmembraan “binnenste-buiten” Plaats het rolmembraan in een licht draaiende beweging over de kogelkooi. Let op dat het rolmembraan goed voorbij de schroefdraad komt. Vouw voorzichtig het rolmembraan weer terug in zijn originele positie.

Plaats de messing ring (40) op het rolmembraan (ronde zijde tegen het membraan) en schroef vervolgens de messing bus (42) op de kogelkooi. Gebruik het juiste hulpgereedschap om de messing bus op een juiste manier te fixeren.

Monteer nu het samengesteld rolmembraan in de juiste positie op de hoge-druk ring (43) en zet deze vast met ring (47) en de 4x zeskantbout (44) voorzien van sluitring (45). Let hierbij op dat de ronde zijde van ring (47) tegen het membraan aankomt.

8.3.7 Montage HD model

Plaats klep (20) van figuur 25 op een tafel en monteer vervolgens de as (2), de borgpen (22) en de bus (1). Zet het geheel rechtop op tafel, plaats de veer (21)

Plaats de tussenring (23) met 2x O-ring (24) over de as.

Plaats O-ring (46) en O-ring (3) in de membraanbak boven (8)

Schuif de membraanbak boven (8) nu langzaam over de as. Plaats de 3 kogels (9) met behulp van O-ring vet in de geleidebus (7). Schuif nu de kogelkooi (11) voorzien van O-ring (3) met rolmembraan (42) die gemonteerd zit in de hogedruk-ring (43) over de as (2) tegen de kogels (9) aan. Duw nu tegen de veerkracht in het geheel in elkaar tot de kogels in de arretering klikken (dit moet duidelijk hoorbaar zijn). Als dit goed gebeurd is, kan het membraan niet meer van de as verwijderd worden.

Plaats de O-ring (46) in de O-ring groef van de hogedruk-ring (43). Plaats de samengestelde membraanbak onder (52). Schroef de 8 bouten (26) kruislingsvast. Plaats de veerhouder (16) (eventueel voorzien van minimumveer (32) de instelbus (18) en de veer maximumdruk (17), sluit het geheel op door de instelmoer (33) in te draaien. Monteer vervolgens knop (37) op de as (2). De veiligheidsafslagklep is nu gereed om ingesteld te worden. Als de veiligheidsafslagklep ingesteld is, kan de beschermkap (36) geplaatst worden.

8.3.8. Demontage HD model

Schroef de beschermkap (36) los. Draai de instelmoer (33) geheel uit, de veer maximumdruk (17) en de veerhouder (16) kunnen nu verwijderd worden. Verwijder de knop (37). Verwijder nu de 8 bouten (26) en verwijder de membraanbak onder (52). Let op dat de hoge-drukkring (43) blijft zitten op de membraanbak boven (8).



Bij het verwijderen van het membraan kunnen de kogels uit de kogelkooi vallen.

De hoge-drukkring (43) kan nu verwijderd worden door de as (2) tegen de veerdruk in door de membraanbak boven te duwen totdat de kogels (9) in de daarvoor bestemde uitsparing vallen. Nu kan de as (2) uit de membraanbak boven (8) getrokken worden. Verwijder de veer (21) en bus (1). Door borgpen (22) te verwijderen kan de klep (20) van de as losgenomen worden. Door de bouten (44) los te draaien kan de aandrukschijf (47) verwijderd worden en het samengesteld rolmembraan uitgenomen worden.

8.3.9. Demontage membraan HD

Gebruik het juiste gereedschap om de messing bus (42) en ring (47) te demonteren.

Let hierbij op dat de kogelkooi (11) niet beschadigd wordt door een eventuele inklemming.

Nadat de bus en ring verwijderd zijn kan het rolmembraan (41) gewisseld worden.

8.3.10. Instellen

Om de veiligheidsafslagklep in te stellen dienen de onderstaande stappen doorlopen te worden, zie figuur 4.

- “A” volledig uitdraaien: herpositioneren door 8 slagen in te draaien (inbussleutel 4 mm).
- “B” ongeveer 20 mm indraaien met sleutel (te bestellen bij Wigersma & Sikkema). Zorg ervoor dat de veiligheidsafslagklep gesloten is. In- en uitlaatafsluiter sluiten, uitlaatgedeelte na de gasdrukregelaar drukloos maken met behulp van de inregelkraan. Inregelkraan sluiten. Inlaatafsluiter langzaam openen. “A” ongeveer 8 slagen indraaien. Controleer de veiligheidsafslagklep op afdichtende werking, door aflezing op de uitlaatdruk manometer. Bedien “D” net zolang tot er een stabiele uitlaatdruk ontstaat, trek “E” rustig en rechtstandig uit tot deze vergrendelt. Controleer de werking van de minimum drukbeveiliging als deze aanwezig is:
- Open de inregelkraan iets en draai “A” langzaam uit. De veiligheidsafslagklep hoort in werking te treden bij een uitlaatdruk die ongeveer overeenkomt met de minimumwaarde vermeld op het identificatielabel. Draai “A” 4 slagen in, bedien “D”, en trek vervolgens “E” rustig en rechtstandig uit tot deze vergrendelt. Open de inregelkraan iets en draai “A” in tot de gewenste maximumbeveiligingswaarde van de veiligheidsafslagklep, sluit hierna de inregelkraan. Schroef “B” langzaam uit met de sleutel totdat de veiligheidsafslagklep in werking treedt. Open de inregelkraan iets, draai “A” vier slagen terug, sluit de inregelkraan, bedien “D” en trek vervolgens “E” rustig en rechtstandig uit tot deze vergrendelt. Open de inregelkraan iets.
- Controleer de maximumbeveiligingswaarde van de veiligheidsafslagklep door “A” langzaam in te draaien tot de veiligheidsafslagklep in werking treedt. Draai “A” vier slagen terug, bedien “D” en trek vervolgens “E” rustig uit tot deze vergrendelt.
- Herhaal deze handeling 2x ter controle van de reproduceerbaarheid van de maximum drukbeveiliging.
- Open de inregelkraan 1/8 slag en stel “A” in op de gewenste uitlaatdruk (p_d). Sluit de inregelkraan langzaam en controleer de sluitdruk. Open de uitlaatafsluiter en stel zo nodig met “A” de uitlaatdruk bij op de gewenste waarde. Borg “A” door de moer met een sleutel vast te draaien
- Plaats de zegeldoppen en beschermkappen van de stuurdrukregelaar en de veiligheidsafslagklep.

Indien gewenst kunnen de instellingen “A” en “F” verzegeld worden.



Het instellen van de VAK kan natuurlijk het beste gedaan worden met het Wigersma & Sikkema PLEXOR® testapparaat.



RS350S revisie VAK

8.4. Samenstelling veiligheidsafslagklep LD/MD/HD model

8.4.1. DN50 LD model

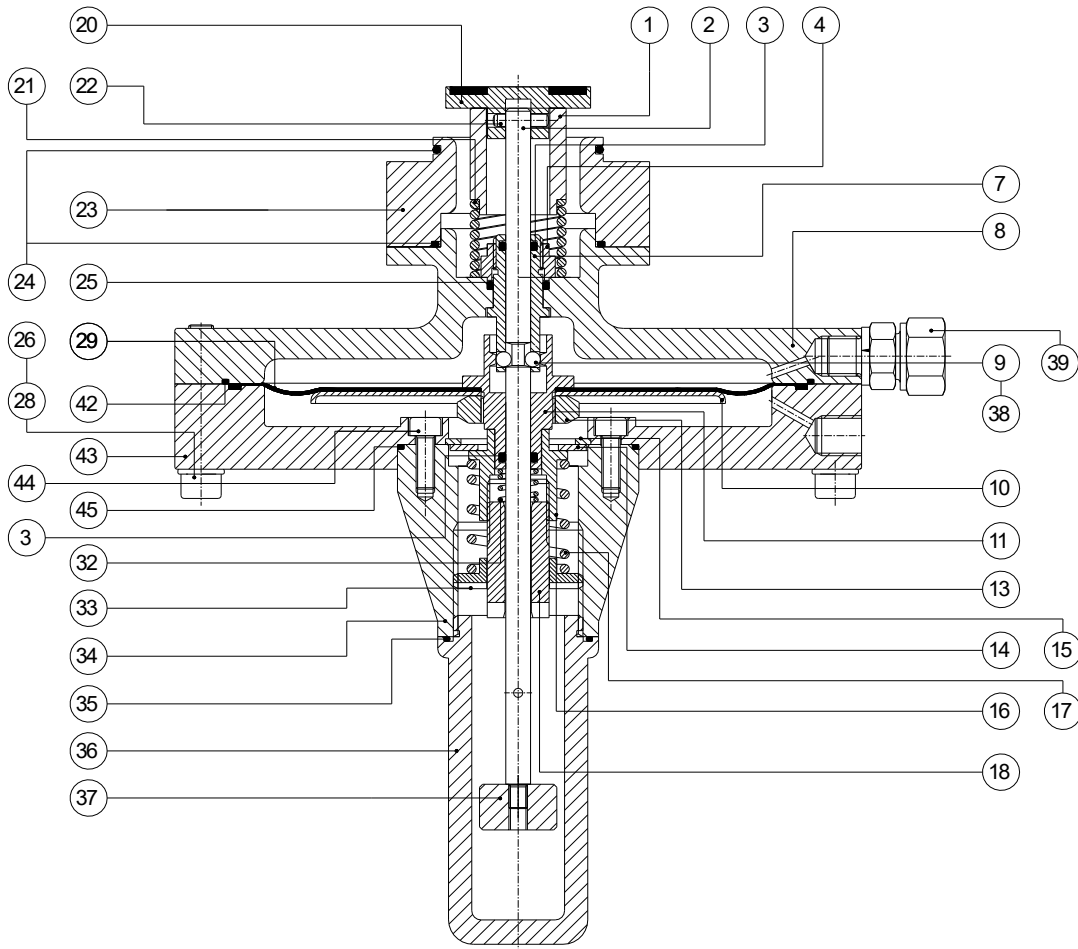

Figuur 22

Service-onderdelen te bestellen met revisieset nr.: D35015

Pos. nr.	Aantal	Benaming	Artikelcode	Opmerking
3	2	O-ring (*)	P90958	
20	1	Klep (*)	D042235	
24	2	O-ring (*)	P90695	
25	1	O-ring (*)	P90956	
29	1	Membraan (*)	P92450	
35	1	O-ring (*)	P90955	
42	1	O-ring (*)	P90953	
45	1	O-ring (*)	P90681	

(*) Ontwerplevensduur 10 jaar

Veer maximumdruk (Pos. 17)		Veer minimumdruk (Pos. 32)	
Veertype	Instelbereik (mbar)	Veertype	Bereik (mbar)
W42300	20 - 52	W41140	5 - 15
W42305	35 - 110	W41140	5 - 15

Aandraaimomenten	
Pos. nr.	Moment (Nm)
4	20
13	30
26	15
44	6

8.4.2. Ontluchtingsventiel DN50 LD model

Ontluchtingsventiel voor LD VAK is nodig voor het ontluchten van de meetruimte van de Vak ten behoeve van het resetten.

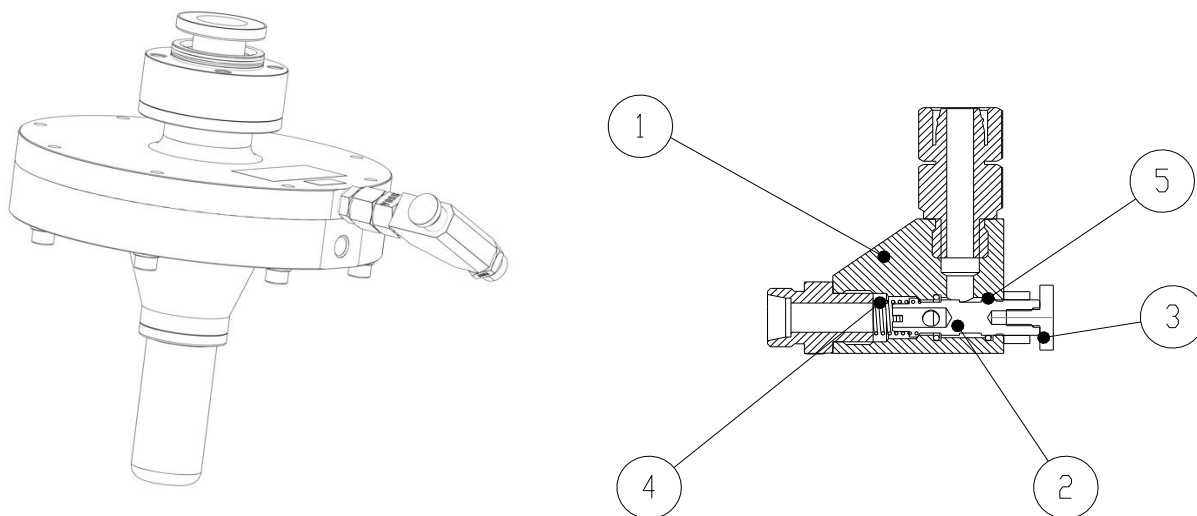

Figuur 23

Service-onderdelen

Pos. nr.	Aantal	Benaming	Artikelcode	Opmerking
5	1	O-ring (*)	P905810	

(*) Ontwerplevensduur 10 jaar

8.4.3. DN50 MD model

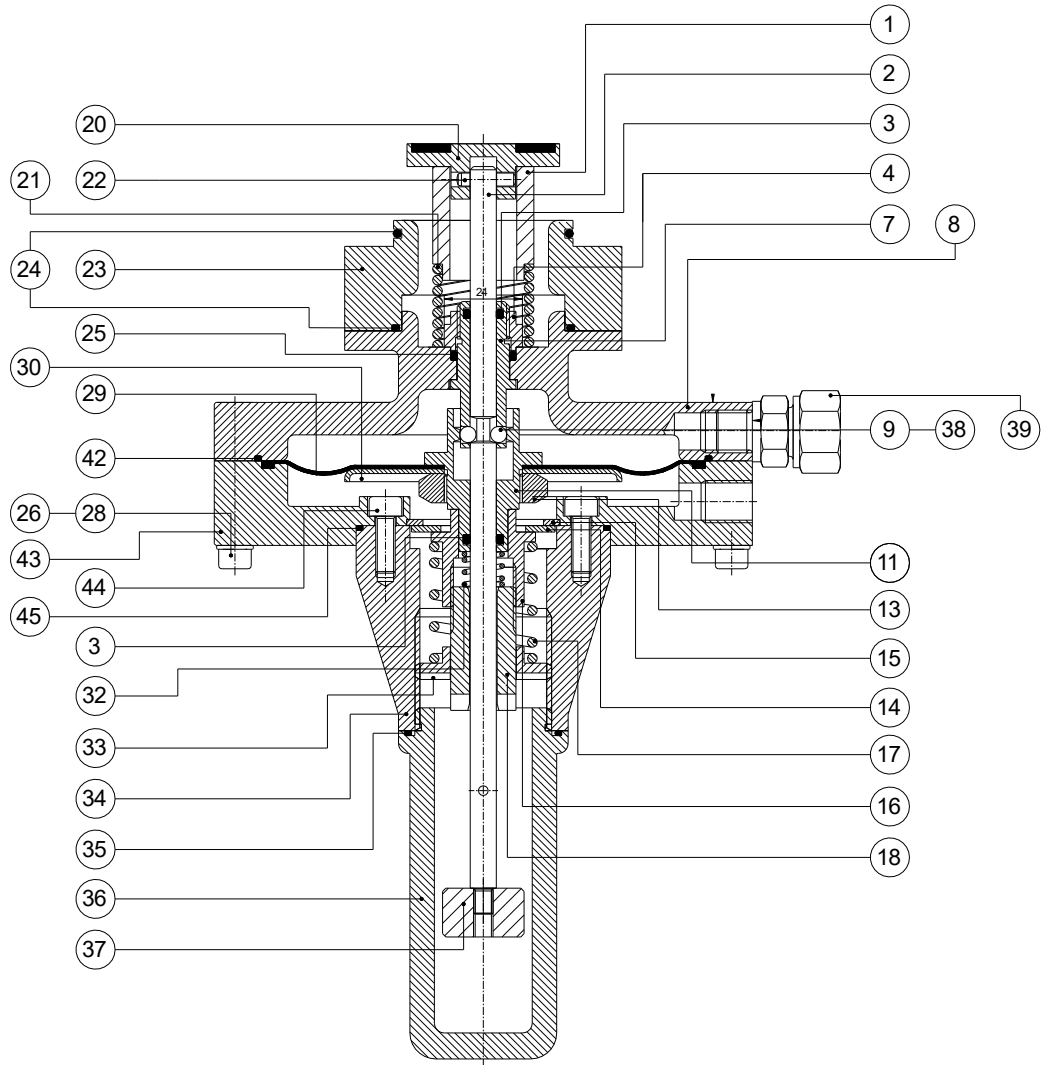

Figuur 24

Service-onderdelen te bestellen met revisieset nr.: D35020

Pos. nr.	Aantal	Benaming	Artikelcode	Opmerking
3	2	O-ring (*)	P90958	
20	1	Klep (*)	D042235	
24	2	O-ring (*)	P90695	
25	1	O-ring (*)	P90956	
29	1	Membraan (*)	P92410	
35	1	O-ring (*)	P90955	
42	1	O-ring (*)	P90957	
45	1	O-ring (*)	P90681	

(*) Ontwerplevensduur 10 jaar

Veer maximumdruk (Pos. 17)		Veer minimumdruk (Pos. 32)	
Veertype	Instelbereik (mbar)	Veertype	bereik (mbar)
W42305	65 - 220	W41146	20 - 45
W42310	195 - 440	W41146	20 - 45
W42315	395 - 700	W41146	20 - 45

Aandraaimomenten	
Pos. nr.	Moment (Nm)
4	20
13	30
26	15
44	6

8.4.3. DN50 HD model

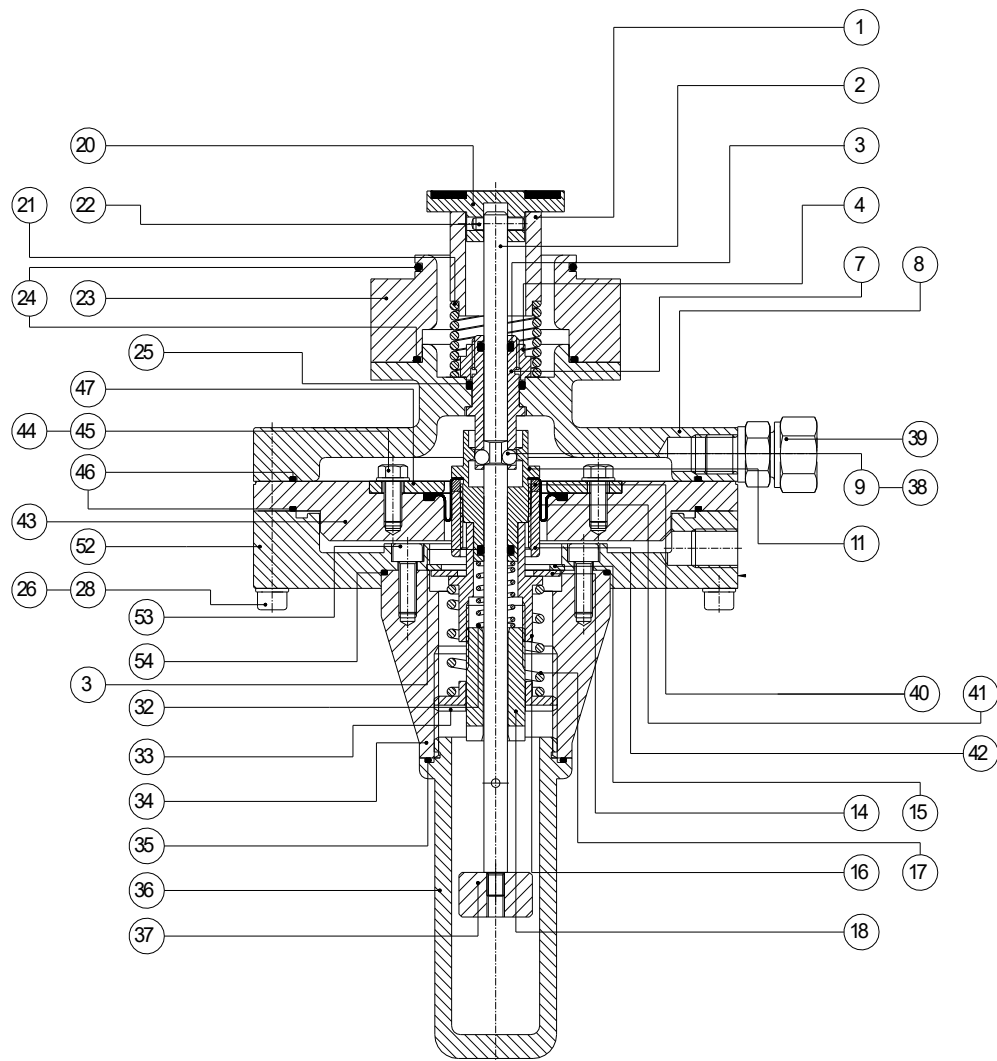

Figuur 25

Service-onderdelen te bestellen met revisieset nr.: D35025

Pos. nr.	Aantal	Benaming	Artikelcode	Opmerking
3	2	O-ring (*)	P90958	
20	1	Klep (*)	D042235	
24	2	O-ring (*)	P90695	
25	1	O-ring (*)	P90956	
35	1	O-ring (*)	P90955	
41	1	Rolmembraan (*)	P92300	
46	2	O-ring (*)	P90957	
54	1	O-ring (*)	P90681	

(*) Ontwerplevensduur 10 jaar

Veer maximumdruk (Pos. 17)		Veer minimumdruk (Pos. 32)	
Veertype	Instelbereik (mbar)	Veertype	Bereik (mbar)
W42305	755 - 2350	W41146	100 - 250
W42310	1630 - 4200	W41146	100 - 250
W42315	3660 - 7500	W41146	100 - 250

Aandraaimomenten	
Pos. nr.	Moment (Nm)
4	20
26	6
44	6
53	6

9. Eindcontrole RS350S na revisie

9.1. Algemeen

Eindcontrole vindt plaats op de volledig geassembleerde regelaar.

Verondersteld dient te worden dat de, in dit document, hiervoor afgaande beschreven procedures, voor het desbetreffende onderdeel (regelaar, stuurdrukregelaar en veiligheidsafslagklep) zijn uitgevoerd (zie ook paragraaf 7.2.).

Start met de controle op gas dichtheid van flens- en leidingaansluitingen.

Onderstaande punten zijn van toepassing op de gehele controle

- Indien een regelaar op één of meer punten wordt afgekeurd, dient na de aanpassing de gehele procedure opnieuw uitgevoerd te worden.
- Controle op dichtheid met behulp van lekzoekvloeistof.

In chronologische volgorde uitvoeren:

- volledige bevochtiging met lekzoekvloeistof van alle drukvoerende delen en alle (scheiding) vlakken
- wachten tot het schuim, dat ontstaat tijdens het bevochtigen, verdwenen is
- controleren of er bellen ontstaan
- goedkeur criterium is "bellendicht"
- bij twijfel de gehele controle op dichtheid nogmaals uitvoeren

Algemeen kan men stellen dat een grote inwendige lekkage meestal zijn oorzaak in de regelaar heeft, en dat kleine lekkages meestal zijn oorzaak in de stuurdrukregelaar heeft.

- Keuze manometer:

Instelbereik regelaar	Range digitale manometer
25 - 50 mbar	300 mbar
50 - 100 mbar	300 mbar
100 - 200 mbar	300 mbar
200 - 400 mbar	1000 mbar
400 - 800 mbar	1000 mbar
800 - 1600 mbar	7500 mbar
1600 - 3200 mbar	7500 mbar
3200 - 6400 mbar	7500 mbar



Temperatuurverschillen resulteren, in een afgesloten volume, in drukverschillen (ca. 3 mbar/°C). Hiermee moet rekening gehouden worden bij het controleren op inwendige lek.

Is het lek relatief groot, dan moet de oorzaak bij de regelaar gezocht worden. Is het lek relatief klein, dan de oorzaak eerst bij de stuurdrukregelaar zoeken.

9.2. Inwendige lek controle Veiligheidsafslagklep (VAK)

Controleer als eerste de ademopening met lekvloeistof, hiermee wordt gecontroleerd of er lek over het membraan is. Door een drukmeting kan er gecontroleerd worden of de veiligheidsafslagklep naar behoren sluit. Tevens kan zo het drukvereffeningventiel (item D in figuur 4) ventiel op lekkage worden gecontroleerd. De inlaatafsluiter dient gesloten te zijn. Sluit de druk-aansluitingsleiding van de manometer (0-300 mbar) aan op de Pu (aansluiting van het regelaar huis (leiding van stuurdrukregelaar naar giethuis verwijderen). Sluit de veiligheidsafslagklep en de druk vanuit inlaatgedeelte rustig opvoeren naar inlaatdruk (b.v. 8 bar). Met de manometer in de mode $\Delta P/\Delta t$ moet de afwijking onder de 0.2 mbar/min blijven. Hierna ontluchten. Indien de druk oploopt moet de locatie van het lek bepaald worden. Verwijder het nivelleerventiel (met leidingen) en stop de aansluitingen op het regelaarhus af. Voer de druk vanuit inlaatgedeelte rustig op naar de inlaatdruk. Controleer met de manometer in de mode $\Delta P/\Delta t$ of de afwijking onder de 0.2 mbar/min blijft. Hierna ontluchten. Indien de afwijking onder de 0.2 mbar/min blijft, dan wordt het lekken door het nivelleerventiel veroorzaakt, en dient deze vervangen/gerepareerd te worden. Indien de lekkage door de VAK/VAK-zitting wordt veroorzaakt, dient de veiligheidsafslagklep of VAK-zitting gecontroleerd te worden.

9.3. Inwendige lek controle regelaar

Plaats de druk-aansluitingsleiding van de manometer (0-300 mbar) op een aansluiting in het drukloze uitlaat gedeelte (Pd), voor de afsluiter. Zorg ervoor dat alle aansluitingen (afsluiters) dicht zijn. Verwijder de Pu leiding tussen stuurdrukregelaar en regelaar en stop beide gaten af. Open de veiligheidsklepafsluiter, en voer de druk rustig op naar Pu. Controleer of de manometer ook een drukstijging waarneemt, in de mode $\Delta P/\Delta t$ moet de afwijking onder de 0.2 mbar/min blijven. Indien de druk toeneemt, is er een lek over de klep/zitting van de insert of er is een lek over het rolmembraan. Verwijder de bovenste membraanshotel inclusief membraan. Controleer het rolmembraan met behulp van lekvloeistof op lekkage. Indien hier geen lek geconstateerd wordt, is de lek over de klep/zitting van de insert. De insert dient vervolgens gecontroleerd en gerepareerd te worden.

9.4. Inwendige lek controle stuurdrukregelaar

Controleer als eerste de ademopening met lekvloeistof, hiermee wordt gecontroleerd of er lek over het membraan is. Plaats de druk-aansluitingsleiding van de manometer 0-300 mbar op een aansluiting in het drukloze uitlaat gedeelte (Pd), voor de afsluiter. Zorg ervoor dat alle aansluitingen (afsluiters) dicht zijn. Draai bij de stuurdrukregelaar de instelling voor de geregelde uitlaatdruk geheel terug. Open de veiligheidsklepafsluiter en voer de druk rustig op naar Pu. Draai de instelling voor de geregelde uitlaatdruk in totdat een Pd van 240 mbar in de uitlaatzijde wordt verkregen (bij een installatie met lagere Pd, zal tijdelijk veer W43010 of W43015 geplaatst moeten worden). Controleer op drukverschil met de manometer in mode $\Delta P/\Delta t$ de afwijking moet onder de 0.2 mbar/min blijven. Bij een lekkage groter dan 0.2 mbar/min moet de stuurdrukregelaar op dichtheid gecontroleerd worden (lekvloeistof). Bij een toename van de druk dient de toestroomklep van de stuurdrukregelaar op dichtheid gecontroleerd worden. Dit kan gecontroleerd worden door de stuurdrukregelaar membraanbak en afstroom te verwijderen, en vervolgens wat lekvloeistof op het klepje van de toestroom te druppelen.

9.5. Uitwendige lek controle regelaar

Zorg ervoor dat alle aansluitingen (afsluiters), in het uitlaatgedeelte, dicht zijn. Verhoog de druk in uitlaatzijde van de gehele regelaar op druk (naar de hoogst mogelijke waarde). Bevochtig alle scheidingsvlakken met lekvloeistof, om een eventuele lekkage op te sporen (membraanbak aansluitingen, koppelingen, regelaar etc.). Controleer op bellen, maak na 1 minuut wachten de regelaar droog.

In het algemeen is lekkage bij O-ringen en afdichtranden van membranen is bijna altijd te wijten aan:

- Vuil in de groeven en op de afdichtelementen; schoonmaken.
- Beschadigingen (ruwheden, krassen, gietinsluitsels); groeven met polijstpapiertje schuren
- Beschadiging van het element zelf; vervangen.
- Ook kan lekkage veroorzaakt zijn door een defect afdichtingelement of het niet juist aanbrengen van vet.

Bij het oplossen van een lekkage altijd de hierboven gegeven volgorde aanhouden.

9.6. Controle maximum drukbeveiliging veiligheidsafslagklep



Het niet rechtstandig aantrekken van de veiligheidsafslagklep as kan resulteren in een kromme as, welke de functie nadelig zal beïnvloeden.

9.6.1. Algemeen:

Het voorzien van de veiligheidsafslagklep van een testdruk kan op twee manieren worden verkregen. Voor de controle is het aan te bevelen om de controle uit te voeren met het Wigersma & Sikkema PLEXOR® testapparaat.

9.6.2. Procedure:

Gebruik voor de controle van de maximum drukbeveiliging van de veiligheidsafslagklep het Wigersma & Sikkema PLEXOR® testapparaat in combinatie met de sleutel t.b.v. het instellen van de veiligheidsafslagklep. Deze sleutel is te bestellen via Wigersma & Sikkema onder artikelnummer W90155. Bij het instellen van de maximum drukbeveiliging wordt gebruik gemaakt van de uitlaatdruk stelschroef pos. 33 van afbeelding 22.

Bij het wel aanwezig zijn van de minimum drukbeveiliging, volg de procedure 9.7.

9.7. Controle minimum drukbeveiliging veiligheidsafslagklep

Verwijder, indien nodig, de beschermkap van de veiligheidsafslagklep.

Breng de druk in het uitlaatgedeelte d.m.v. de stuurdrukregelaar uitlaadruk stelschroef (pos. 38 van figuur 13c) boven de gewenste minimum afslagwaarde en draai vervolgens de stelschroef geheel uit. Reset de veiligheidsafslagklep en open de inregelkraan minimaal, noteer de waarde waarop de veiligheidsafslagklep aangesproken wordt. Sluit de inregelkraan.

Stel na de test op reproduceerbaarheid, de stuurdrukregelaar in op de geregelde waarde, kan de veiligheidsafslagklep worden gereset en de beschermkap geplaatst.



De controle is eenvoudiger uit te voeren met het Wigersma & Sikkema PLEXOR® testapparaat.

9.8. Controle sluitdruk waarde regelaar

Sluit de uitlaatafsluiter. Neem de gasdrukregelaar in bedrijf (zie hoofdstuk 5.).

Sluit bij voorkeur een digitale manometer aan op het uitlaatgedeelte. Open de inregelkraan zodanig (b.v. ongeveer 1/8 slag) zodat de gasdrukregelaar weinig levert. Breng de druk in het uitlaatgedeelte d.m.v. de stuurdrukregelaar uitlaadruk stelschroef (pos. 7 van figuur 13c) op de gewenste uitlaadruk en borg deze.

Laat de regelaar regelen op de inregelkraan (klein volume), zodat de gewenste uitlaadruk constant is. Sluit nu langzaam en gelijkmatig (in 30 seconden) de inregelkraan. Lees vervolgens na 10 seconden de sluitwaarde af. Controleer de gemeten waarde volgens paragraaf 1.2 met de gespecificeerde waarde.

$P_d > 50 \text{ mbar SG} < 5 \% \text{ van } P_d$
$P_d < 50 \text{ mbar SG} < 10 \% \text{ van } P_d$

D.m.v. een manometer met een lekmodus kan de lekwaarde van de sluitgroep gemeten worden. Nadat de SG-max is vastgesteld en genoteerd, 3 minuten wachten, met de manometer ingesteld op lekmode. Manometer terugstellen (resetten) en opnieuw 3 minuten wachten. De sluitgroep is goed wanneer de lekwaarde kleiner is als 0,2 mbar/min.



De controle is eenvoudiger uit te voeren met het Wigersma & Sikkema PLEXOR® testapparaat.

9.9. Controle geregelde uitlaadruk waarde regelaar

Laat de regelaar regelen (klein volume) met de inregelkraan bijna dicht, op de gewenste uitlaadruk. De uitlaadruk mag periodiek iets variëren:

$\pm 2.5 \% \text{ van } P_d \text{ bij } P_d > 50 \text{ mbar (AC2,5)}$
$\pm 5.0 \% \text{ van } P_d \text{ bij } P_d < 50 \text{ mbar (AC5)}$

Controleer dat de regelaar, bij het openen van de inregelkraan, op de gewenste uitlaadruk blijft. Sluit vervolgens de inregelkraan en open de uitlaatafsluiter, opdat de regelaar aan het net kan leveren. Controleer vervolgens of de regelaar naar behoren op het net reageert.

Let op: 30 mbar regelaars zijn zeer gevoelig voor de instelling, geef de regelaar gelegenheid zich te stabiliseren door b.v. een 15 minuten te wachten. Het kan voorkomen dat deze regelaar nog iets nagesteld moet worden.

Opmerking: indien de regeling niet stabiel is, kan het noodzakelijk zijn de stuurdrukregelaar na te stellen (zie paragraaf 6.2.).

10. Storing analyse



Temperatuurvariaties resulteren, in een afgesloten volume, in drukverschillen (ca. 3 mbar/°C). Hierbij moet rekening gehouden worden bij bepaling van de sluitdruk (in het bijzonder bij lage drukken).

Algemeen kan men stellen dat een grote inwendige lekkage meestal zijn oorzaak in de regelaar heeft, en dat kleine lekkages meestal zijn oorzaak in de stuurdrukregelaar heeft.

Storing	Analyse
De regelaar staat snel te pendelen (trillen) bij een afname met een gemiddeld laag volume	<ol style="list-style-type: none"> 1. Controleer of er geen onderdelen uitgewisseld zijn waar restricties in zitten (restricties zorgen voor demping). Bij een afname met een hoog volume zal het ontbreken van restricties minder invloed hebben. 2. De afstelling van de stuurdrukregelaar is ontregeld. Opnieuw inregelen volgens paragraaf 6.2. 3. Rolmembraan van de regelaar is getordeerd (geweest). 4. Weerstand op de klepas van de regelaar. 5. Golfreflecties vanuit het uitlaatgedeelte naar de regelaar, verstoringen (b.v. water in leiding) elimineren. <p>Opmerking: een zaagtandvormige pendelbeweging is het gevolg van interne weerstand op de lagering. Het niet aanhouden van de montage voorschriften (zie hoofdstuk 4) kan de werking nadelig beïnvloeden.</p>
Regelaar sluit niet volledig, sluitdruk te hoog	<p>Controle volgorde:</p> <ol style="list-style-type: none"> 1. van regelaar pilot leiding Pm verwijderen en afstoppen (voor Pm, zie sticker op regelaar). <p>Indien de druk te hoog blijft, dan zit de oorzaak niet in de stuurdrukregelaar, maar in de regelaar of de veiligheidsklepafsluiter.</p> <ol style="list-style-type: none"> 2. veiligheidsklepafsluiter sluiten. Blijft de druk in het uitlaatgedeelte toenemen dan is de oorzaak in de veiligheidsklepafsluiter te vinden*. Indien de druk niet meer toeneemt, dan is de regelaar de oorzaak van het disfunctioneren, (zie 3 onderstaande storingen). <p>*Theoretisch is het mogelijk dat in de regelaar zowel de drukvereffeningsleiding alsmede de klep gelijktijdig lekken</p> <p>Dit is te controleren door de veiligheidsklepafsluiter te isoleren d.m.v. het ontkoppelen van de beïnvloedingsleiding.</p>
Druk in de uitlaat blijft stijgen door disfunctioneren stuurdrukregelaar	<p>Als er een beschadiging of vuil aanwezig is in de toestroomklep (zie paragraaf 8.5.), dan kan dit voor lekkage zorgen. Hierdoor neemt de stuurdruk toe.</p>
Druk in de uitlaat blijft stijgen door disfunctioneren veiligheidsafslagklep	<ol style="list-style-type: none"> 1. Er is een verbinding tussen de inlaat en de veiligheidsafslagklep, waardoor gas via de beïnvloedingsleiding kan lopen naar de uitlaat. O-ring lekt waardoor er gas langs de as naar de beïnvloedingsleiding kan stromen. 2. De klep sluit niet goed aan op de zitting, waardoor er gas langs kan stromen. (Beschadiging zitting, kleprubber en/of O-ring zitting)
Druk in de uitlaat blijft stijgen door disfunctioneren regelaar	<ol style="list-style-type: none"> 1. De klep sluit niet goed aan op de zitting, waardoor er gas langs kan stromen. (Beschadiging zitting, kleprubber en/of O-ring insert) 2. Er zit een scheur in het rolmembraan, waardoor gas met de inlaatdruk via de procesleiding naar de uitlaat kan stromen.

Installatie-, gebruikers- en onderhoudshandleiding RS350S PN16 DN50

Storing	Analyse
Uitlaatdruk varieert (sterk).	<ol style="list-style-type: none"> 1 Instelling van stuurdrukregelaar is niet correct. 2 Klepas van de stuurdrukregelaar heeft weerstand (wrijving). 3 Klepas van de regelaar heeft weerstand. 4 Ademopening stuurdrukregelaar is verstopt. 5 Beïnvloedingsleiding/stuurdrukleiding lekt. 6 Stuurdrukregelaar werkt niet naar behoren (vuil). 7 Valse afstroming van de stuurdruk als gevolg van een lekkage van de Pm aansluiting (zie sticker op huis voor identificatie). 8 Regelaar wordt buiten zijn specificaties ingezet.
Bij een grote doorstroom neemt de uitlaatdruk af.	Er zit een scheurtje in het hoofdmembraan van de regelaar, welke bij een grotere vraag het grotere drukverschil over het membraan de stuurdruk tenietdoet, waardoor de regelaar gaat sluiten. Bij een kleinere vraag bestaat de mogelijkheid dat de regelaar naar behoren functioneert, aangezien er door het kleinere drukverschil minder gas boven het membraan weg loopt.
Regelaar blijft onafhankelijk van de vraag gesloten.	Indien het hoofdmembraan van de regelaar scheurt (grote opening), valt de stuurdruk weg en wordt de regelaar door de sluitveer dicht gestuurd.
Regelaar blijft onafhankelijk van de vraag in de open positie staan.	Indien het membraan van de stuurdrukregelaar scheurt, wordt door de veerdruk van de stuurdrukregelaar zijn klep geopend. De regelaar krijgt dan boven het hoofdmembraan van de regelaar een steeds hogere druk, welke de klep in toenemende mate zal openen.
Veiligheidsafslagklep valt constant, na een bepaalde (dezelfde) tijd, na opstarten van de regelaar.	<p>Indien het membraan van de hulpdrukregelaar scheurt, zal de hulpdruk even groot worden als de inlaatdruk.</p> <p>De stuurdrukregelaar zal de regelaar dan ook met een steeds hoger wordende druk aansturen, waardoor deze meer en meer open gaat staan. Wanneer de druk in het uitlaat gedeelte te hoog wordt, zal de Veiligheidsafslagklep in werking treden.</p> <p>Door restricties zal de drukopbouw echter langzaam verlopen.</p>
Veiligheidsafslagklep grijpt niet in , terwijl dit volgens de heersende uitlaat druk wel zou moeten.	<ol style="list-style-type: none"> 1. Indien het membraan van de veiligheidsafslagklep scheurt, zal de druk boven en onder het membraan even groot worden, hierdoor zal de veiligheidsafslagklep niet meer aangesproken kunnen worden. 2. Verstopping van de impulsleiding 3. As van de VAK is beschadigd / krom 4. Ademopening verstopt
Veiligheidsafslagklep is niet te resetten bij LD-uitvoering	Bij uitlaatdrukken lager dan 50 mbar, moet de meetleiding van de veiligheidsafslagklep zijn voorzien van en 3/2-ventiel N.O., zodat de aangesproken veiligheidsafslagklep drukloos weer opnieuw in bedrijf gesteld kan worden.
Afleveringsregelaar reageert traag	<ol style="list-style-type: none"> 1. Restricties niet op de juiste plaats (vaak na ombouw) 2. Beïnvloedingsleiding lekt.



Controleer wanneer de stuurdrukregelaar gedemonteerd is geweest, of deze bij regelaar hoort.

Dit is te zien op het afleveringsdocument, waarop de registratienummers van de regelaar, veiligheidsklepafsluiter en stuurdrukregelaar vermeld zijn.

Bij demontage van de stuurdrukregelaar zal deze opnieuw ingeregeld dienen te worden.

11. Bepaling van de capaciteit

11.1. Capaciteits berekening

De waarde van de doorstroomcoëfficiënt K_G is gelijk aan de hoeveelheid gas die door de volledig geopende regelaar stroomt bij een inlaatdruk p_u van 2,013 bar absoluut en een uitlaatdruk p_d van 1,013 bar absoluut en een temperatuur van 15 °C. De gegeven K_G -waarden gelden voor aardgas.

gasstroming is sub-kritisch* als :

$$\frac{p_u}{p_d} \leq 2$$

gasstroming is kritisch als:**

$$\frac{p_u}{p_d} \geq 2$$

Indien p_u , p_d en Q bekend zijn, kan de K_G waarde bepaald worden met:

$$KG = \frac{Q}{\sqrt{(p_d \times (p_u - p_d))}}$$

$$KG = \frac{Q \times 2}{p_u}$$

Indien p_u , p_d en K_G bekend zijn, kan Q bepaald worden met:

$$Q = KG \times \sqrt{(p_d \times (p_u - p_d))}$$

$$Q = \frac{KG \times p_u}{2}$$

met:

- p_u inlaatdruk in bar absoluut
- p_d uitlaatdruk in bar absoluut
- Q gasstroom in standaard m^3/h

Aanbevolen wordt om ongeveer 10% marge te nemen tussen de Q gewenst en Q_{max} van de gasdrukregelaar.

Voorbeeld

Voor een installatie geldt:

- P_u minimaal = 1,5 bar = 2,5 bar absoluut
- P_d 100 mbar = 1,1 bar absoluut
- Q_{max} 2000 m^3/h onder standaard condities

De gasstroming is in dit geval: $\frac{p_u}{p_d} = \frac{2,5}{1,1} = 2,3 > 2 \Rightarrow$ rkritisch

De benodigde K_G -waarde: $KG = \frac{Q \times 2}{p_u} = \frac{2000 \times 2}{2,5} = 1600$ Keuze: DN80 (K_G 2270)

De maximale capaciteit is in dit geval: $Q = \frac{KG \times p_u}{2} = \frac{2270 \times 2,5}{2} = 2840 \text{ m}^3 / h$

* Benaming volgens NEN EN 334

Sub-kritisch was voorheen kritisch

** Benaming volgens NEN EN 334

Kritisch was voorheen superkritisch

11.2. Tabel capaciteit RS350S

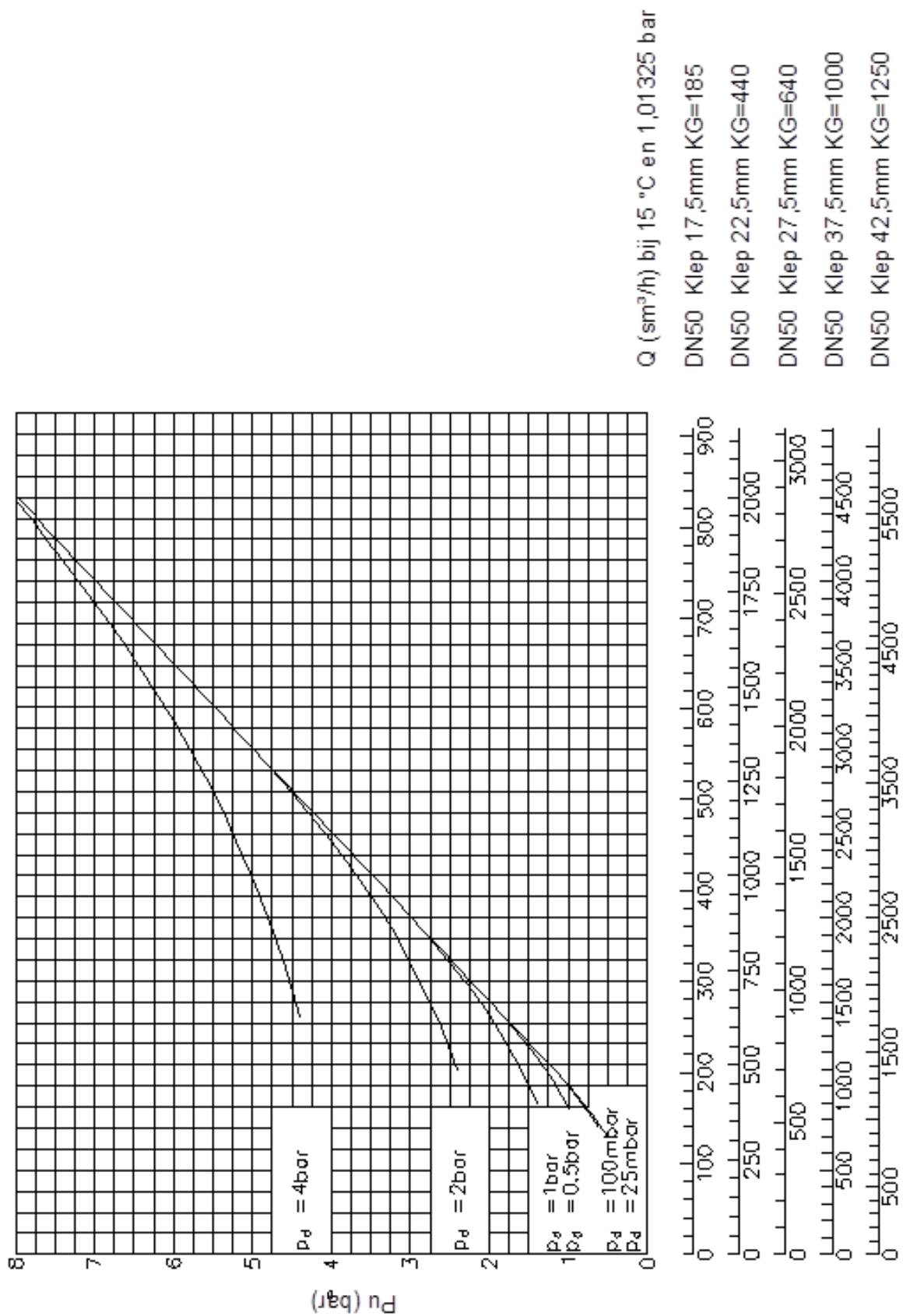

11.3. Verband tussen de klepslag en de K_G -waarde

Medium: aardgas

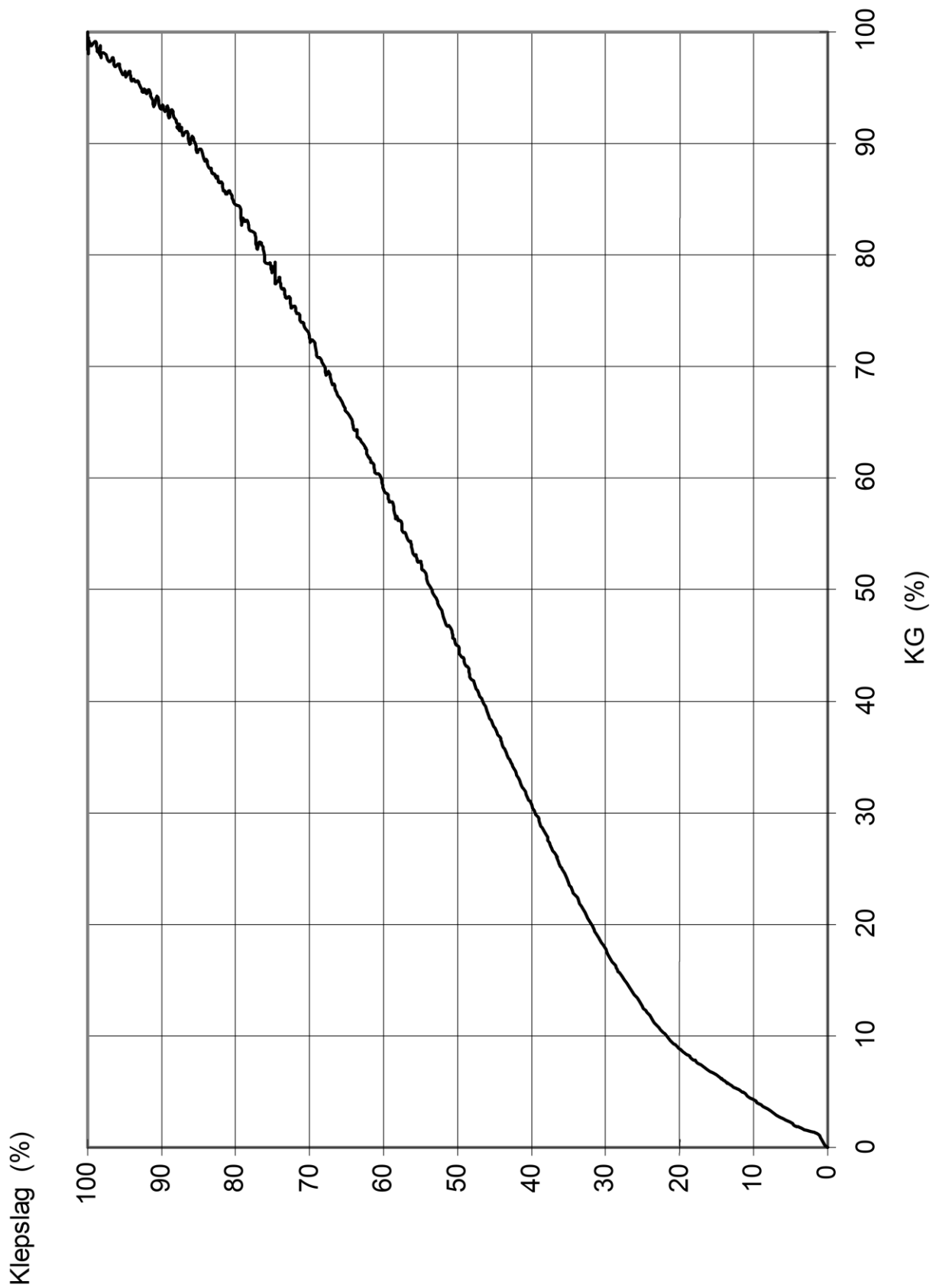

11.4. Statische regeling

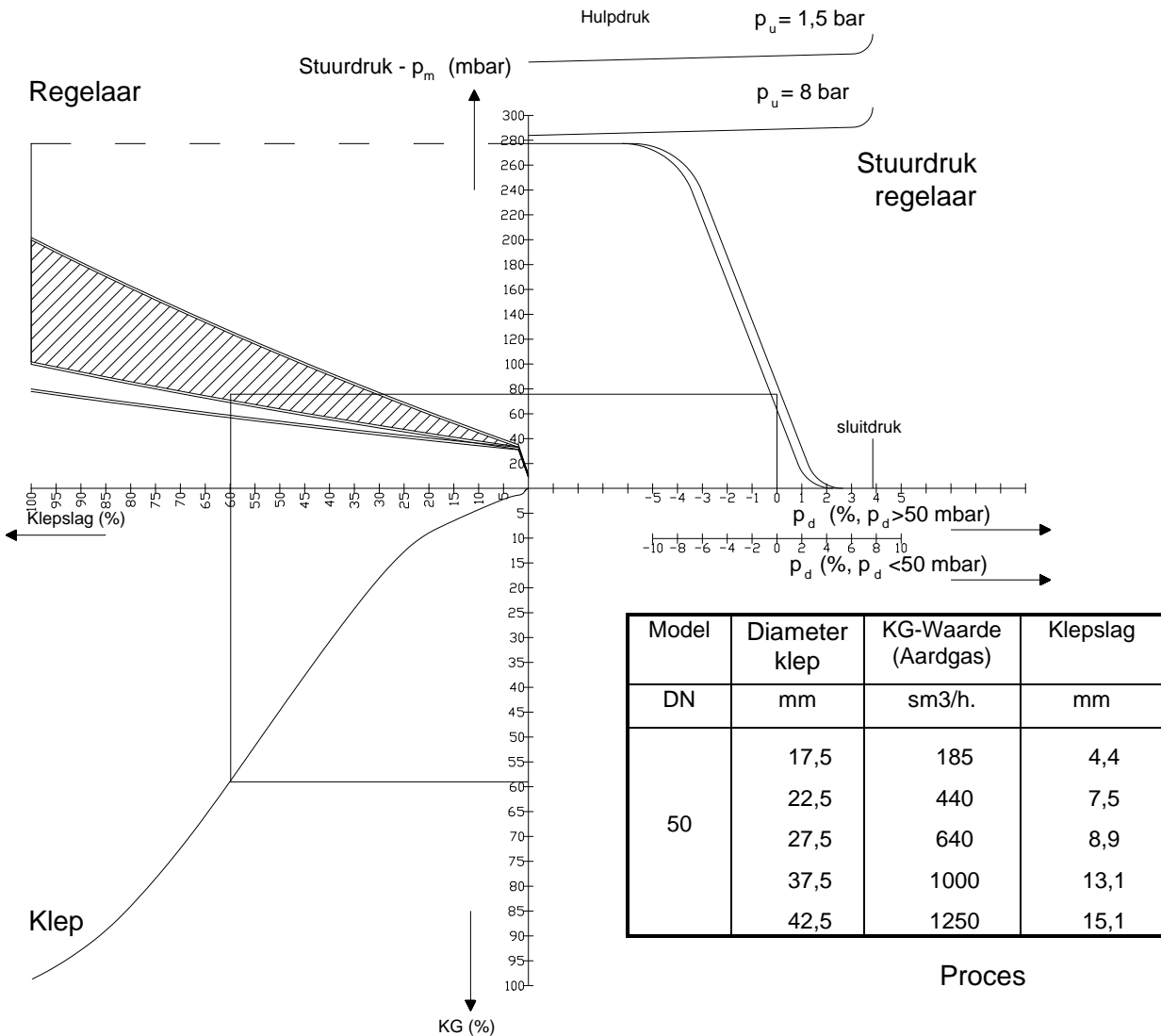

11.5. Dynamische regeling bij $p_d = 100 \text{ mbar}$

Dynamische regeling: regeling waarbij als gevolg van snelle verandering van de Q de geregelde waarde tijdelijk buiten het regelgebied is.
 Overshoot hoger dan ingestelde waarde.
 Undershoot lager dan ingestelde waarde.

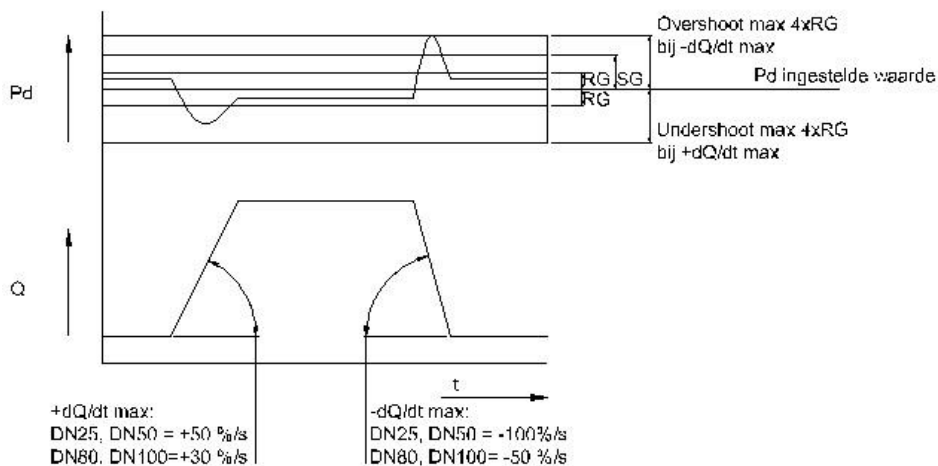

11.6. Uitlaatvolume RS350S AF

Het minimale uitlaatvolume is van belang bij installaties waar de regelaar kort voor een gebruiker is geplaatst. De afleveringsregelaar (AF) sluit ongeveer tweemaal sneller dan de distributieregelaar (zie technische specificaties). Het minimale uitlaatvolume is het inregelvolume plus het volume van de installatie (bij een afleveringsregelaar b.v. tot aan een gasregelblok afsluiter).

Bij aflevering waarbij met een uitlaatdruk lager dan 400 mbar, dient er op overdimensionering gecontroleerd te worden.

Bij distributie én aflevering met een verdringingsmeter in de uitlaat, is het minimale uitlaatvolume het volume tot aan de verdringingsmeter. Bij een uitlaatdruk lager dan 400 mbar dient er op overdimensionering gecontroleerd te worden.

11.6.1 Controle op overdimensionering

Kies het type regelaar uit de range op basis van de benodigde capaciteit, vermeerderd met een marge van ongeveer 10%, en de minimale inlaatdruk (zie paragraaf 11). Kies altijd een zo klein mogelijke regelaar.

$$\text{Overdimensionering} = \frac{Q_{\text{max. regelaar bij max. } P_u}}{Q_{\text{max. afname}}}$$

Als de overdimensionering groter is dan 8, dan moet de regelaar een minimaal uitlaatvolume volgens onderstaande grafiek hebben.

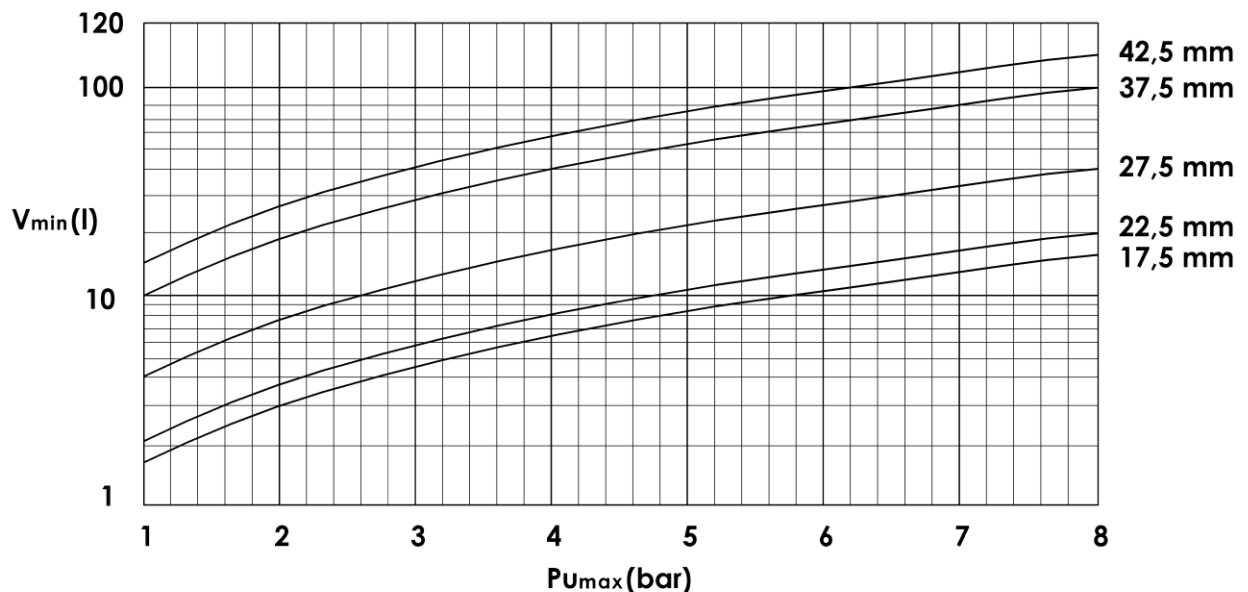

Om ongewenste drukopbouw in het uitlaatvolume te voorkomen, door het aanspreken van een afsluiter in het uitlaatvolume, kan als algemene richtlijn aangehouden worden dat de sluittijd van een afsluiter in het uitlaatvolume langer/trager dient te zijn dan de sluittijd van de regelaar.

12. Verklarende afkortingenlijst

Begrip	Omschrijving	eenheid
AC	Nauwkeurigheidsklasse	%
AG	Nauwkeurigheidsgroep	%
A _{Go}	Nauwkeurigheidsklasse overdruk	%
A _{Gu}	Nauwkeurigheidsklasse onderdruk	%
D	Klepdiameter	mm
DN	Nominale diameter	mm
C _G	Doorstroom coëfficiënt	nm ³ /bar.h
P _d	Uitlaatdruk	bar
P _m	Motorisatiedruk	bar
P _n	Nominale druk	bar
P _u	Inlaatdruk	bar
PS	Toelaatbare druk	bar
SG	Sluitdrukklasse	%
SZ	Sluitdrukzone	%
Q	Volumetrische doorstroom	m ³ /h
W _d	Instelbereik uitlaatdruk met wisseling van de instelveer	bar
W _{ds}	Instelbereik uitlaatdruk bij huidige instelveer	bar
P _{umax}	Klant specifieke inlaatdruk	bar
P _{up}	Hulpdruk, ten opzichte van uitlaatdruk P _d	bar
W _{Do}	Instelbereik overdruk met wisseling van instelveer	mbar
W _{Du}	Instelbereik onderdruk met wisseling van instelveer	mbar
W _{dso}	Instelbereik overdruk bij huidige instelveer	mbar
W _{dsu}	Instelbereik onderdruk bij huidige instelveer	mbar

Oude begrippen welke in de praktijk nog veelvuldig voorkomen

Begrip	Omschrijving	eenheid
K _G	Doorstroom coëfficiënt	nm ³ /bar.h
W _d	Instelbereik uitlaatdruk (bij toegepaste instelveer)	bar
W _h	Instelbereik uitlaatdruk (bij wisseling van instelveer)	bar
P _a	Uitlaatdruk of afstroomdruk	bar
P _e	Inlaatdruk	bar
P _h	Hulpdruk	bar
P _i	Inlaatdruk	bar
P _s	Stuurdruk of sluitdruk	bar
P _u	Uitlaatdruk	bar
NK	Nauwkeurigheidsklasse	%
RK	Regelklasse	%
SK	Sluitklasse	%

13. Verklarende woordenlijst

Begrip	Omschrijving
Ademopening	Opening die een ruimte in het product verbindt met de atmosfeer.
Afstroomklep	Zorgt voor het verlagen van de stuurdruk.
Dynamische regeling	Dynamische regeling: regeling waarbij als gevolg van snelle verandering van de Q de geregelde waarde tijdelijk buiten het regelgebied is.
Gasdrukregelaar	Regelt de gasdruk in het leidingnet.
Hulpdrukregelaar	Levert de werkdruk voor de stuurdrukregelaar.
Hysterese	De term hysterese is over het algemeen opgevat als het onvermogen van een systeem om na een verstoring naar de oorspronkelijke toestand van evenwicht terug te keren.
Inregelkraan	Op het uitlaatpijpstuk van een regelstraat gemonteerde kraan, welke gebruikt kan worden om een kleine afname te simuleren of de regelstraat drukloos te maken.
K_G waarde	Doorstroming coëfficiënt van de gasdrukregelaar.
Kritische stroming	Turbulente stroming met de snelheid van het geluid, treedt op als $p_d/p_u > 2$ (drukwaarden p_d en p_u zijn absoluut).
Nauwkeurigheidsklasse	Nauwkeurigheid van de regelaar uitgedrukt in een klasse.
Opentijd	De tijd die nodig is om de klep in de gasdrukregelaar in zijn geheel te laten openen (0% → 100% doorlaat).
Overshoot	Tijdelijke hogere druk dan de ingestelde uitlaatdruk waarde (setpoint) als gevolg van dynamische regeling.
Regelaar	Bestaat uit een huis waardoor het medium stroom, door de doorstroom opening te variëren wordt de druk geregeld.
Regelklasse	Nauwkeurigheidsklasse waarin de gasdrukregelaar de uitlaatdruk regelt. $p_d \pm X\%$.
Sluitdrukklasse	Nauwkeurigheidsklasse voor de sluitdruk van de gasdrukregelaar.
Sluittijd	De tijd die nodig is om de klep in de gasdrukregelaar van zijn open positie geheel te laten sluiten (100% - 0% doorlaat).
Sluitzone	Gebied waarin de gasdrukregelaar van minimale doorstroming tot nul doorstroming bezig is verder te sluiten.
Statische regeling	Regeling van de uitlaatdruk waarbij de doorstroom hoeveelheid constant is.
Stuurdrukregelaar/Pilot	Zorgt voor de druk waarmee de regelaarklep wordt aangestuurd.
Sub-kritische stroming	Turbulente stroming, treedt op als $p_d/p_u < 2$ (drukwaarden p_d en p_u zijn absoluut).
Toestroomklep	Zorgt voor het verhogen van de stuurdruk.
Undershoot	Tijdelijke lagere druk dan de ingestelde uitlaatdruk waarde (setpoint) gevolg van dynamische regeling.
Veiligheidsafslagklep (VAK)	Veiligheidsvoorziening die aan de regelaar gebouwd kan worden. Verkrijgbaar in: lage (LD), midden-(MD) en hoge druk (HD).



 YouTube



 Website



Since 1921

Wigersma & Sikkema B.V.

Leigraafseweg 4

6983 BP Doesburg

Nederland

TEL: +31 (0)313 – 47 19 98

info@wigersma-sikkema.com

www.wigersma-sikkema.com

DDD3002MHNL/04-2024/rev.C1